

Introducción a tecnologías WAN y redes de acceso

Area de Ingeniería Telemática
<http://www.tlm.unavarra.es>

Grado en Ingeniería en Tecnologías de
Telecomunicación, 3º

De LAN a WAN

Redes de Área Local

Hemos visto:

- Conceptos básicos
- Ethernet
- Wi-Fi

Tienen limitaciones:

- Distancia
- Número de hosts
- Capacidad
- QoS
- Supervivencia

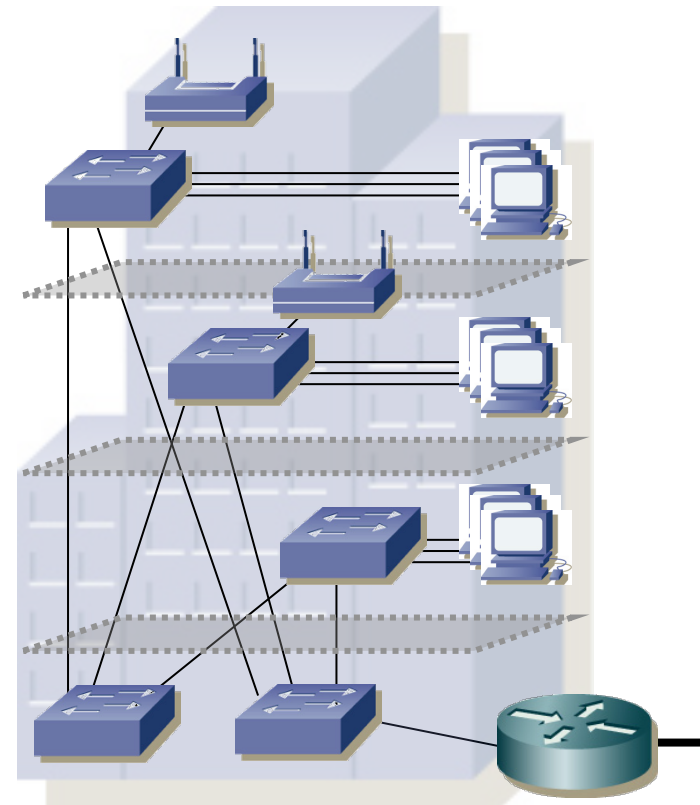

Grandes redes locales

- Pueden unirse varias LANs con routers IP
- Siguen limitados por las características de las tecnologías LAN (distancia, supervivencia, QoS...)

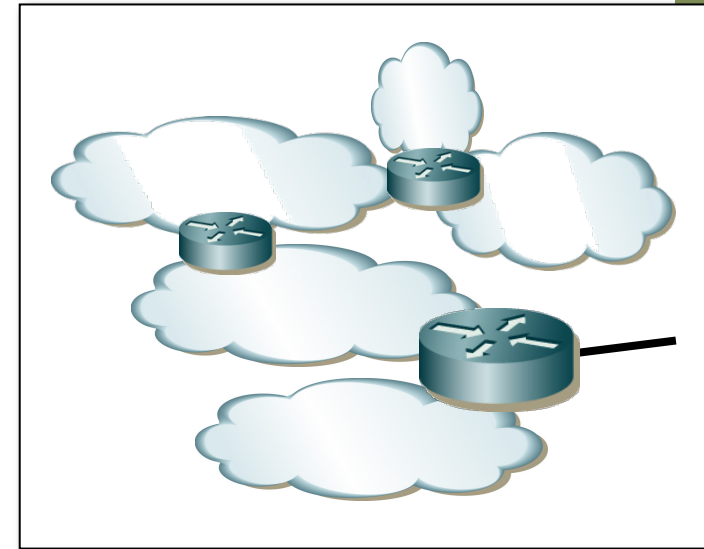
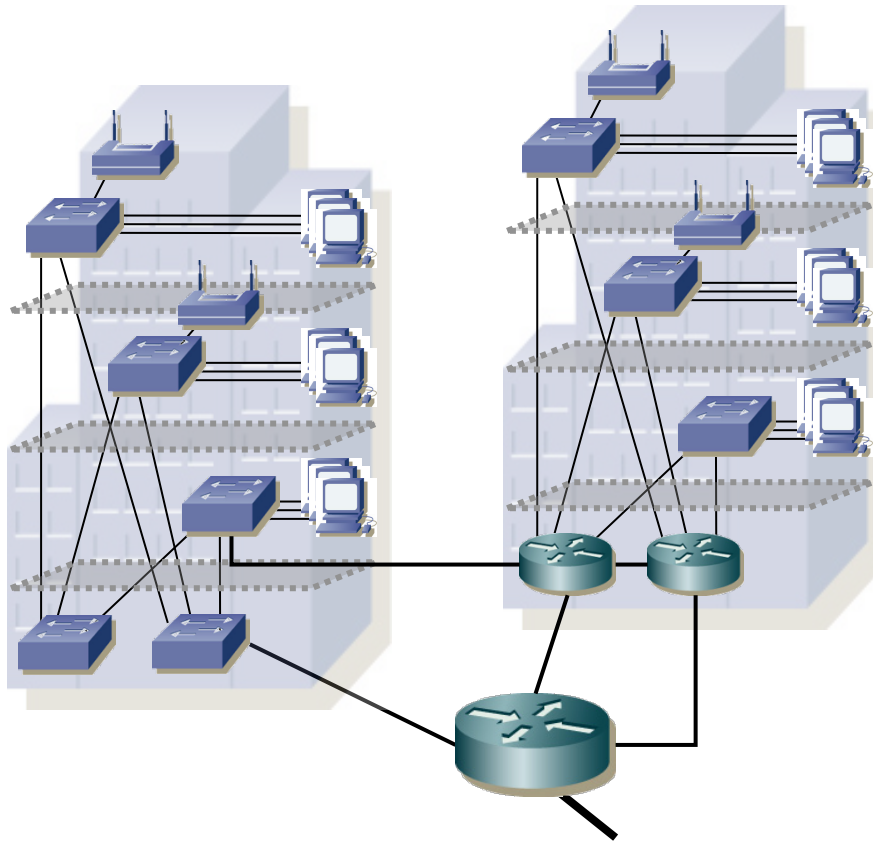

Redes de Área Extensa

- Enlaces a través de un país o continente
- Emplean una WAN



Redes de Área Extensa

- Enlaces a través de un país o continente
- Emplean una WAN
- Origen de las WAN...

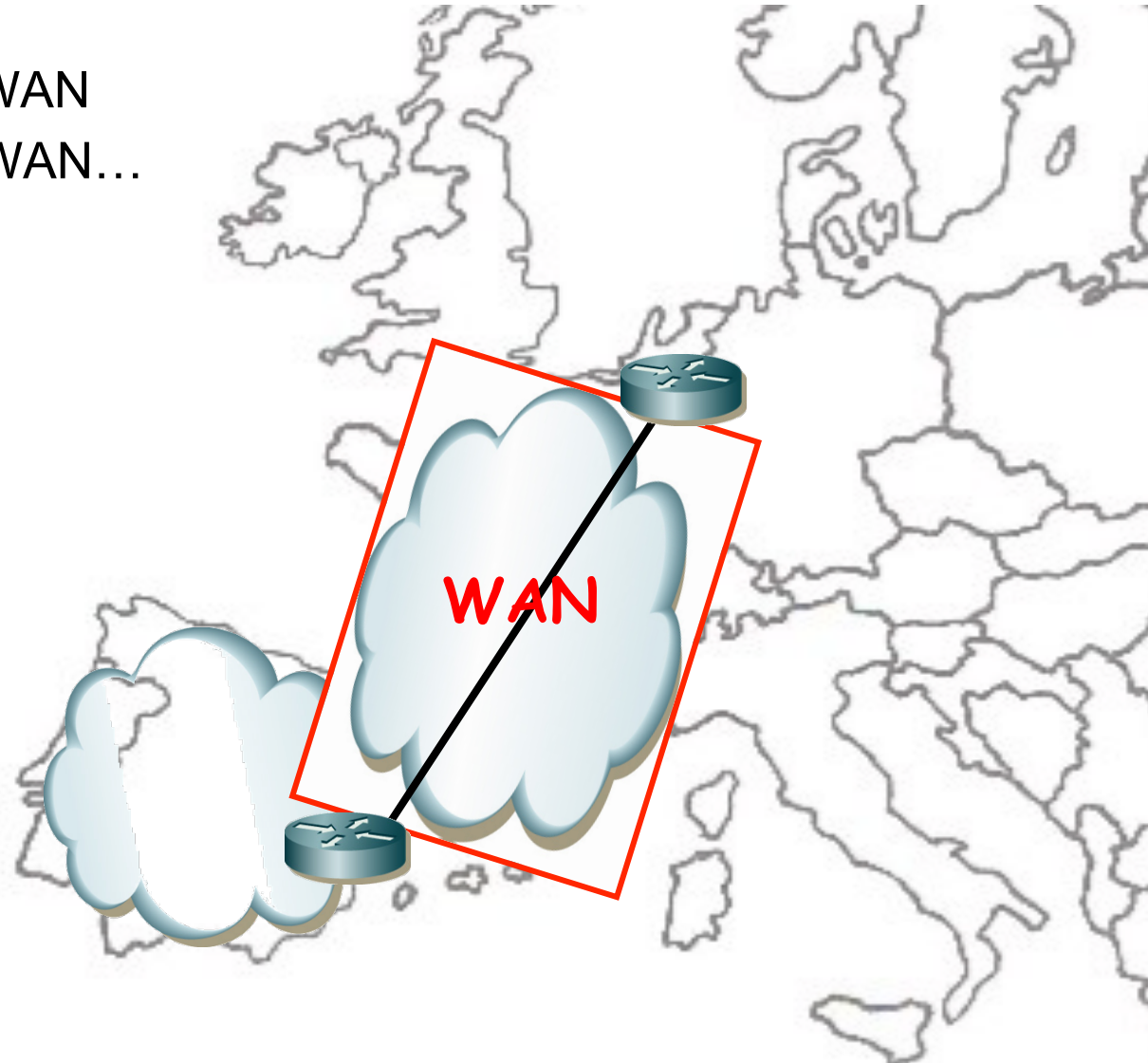

Servicio telefónico

- *PSTN = Public Switched Telephone Network*
- Conmutación de Circuitos (...)

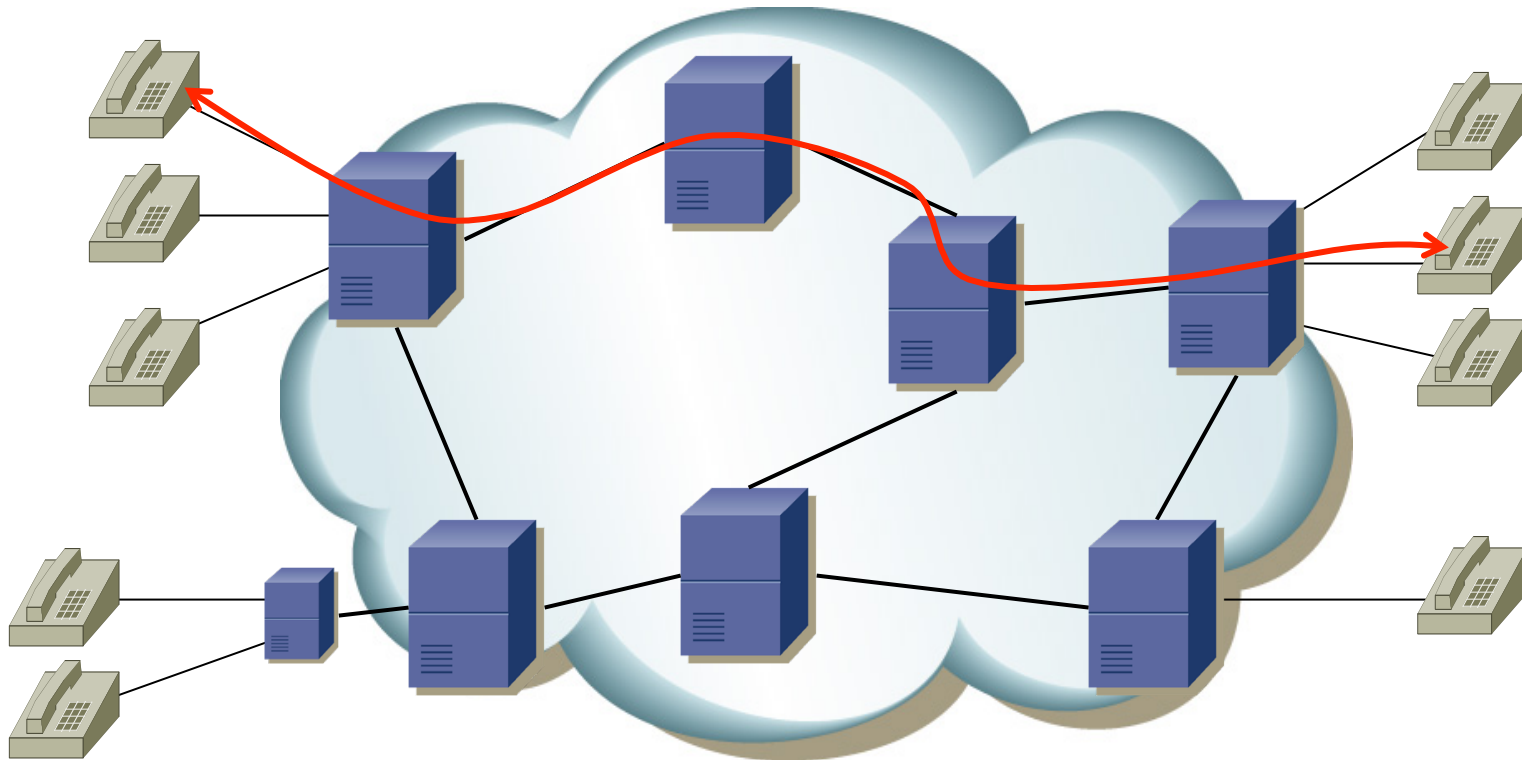

Conmutación de circuitos

- Camino dedicado entre dos terminales
- Tres fases:
 - Establecimiento
 - Transferencia
 - Desconexión
- Ventajas
 - Una vez conectado, la transferencia es transparente
 - La capacidad del canal está asignada a la conexión durante toda su duración
 - Calidad de servicio conocida (más fácil que en conmutación de paquetes)
- Desventajas
 - Capacidad del canal asignada a la conexión durante toda su duración
 - Si no se envían datos: capacidad desperdiciada
 - Establecimiento añade retardo

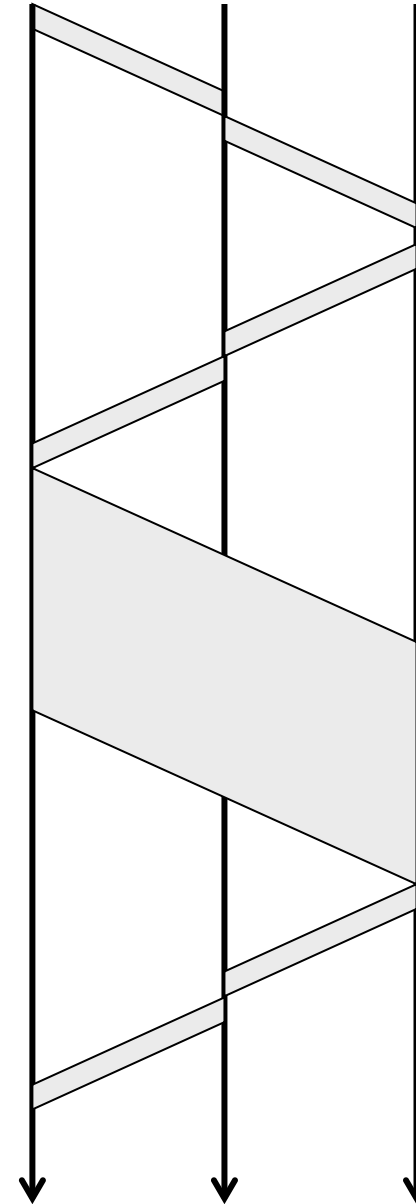

Servicio telefónico

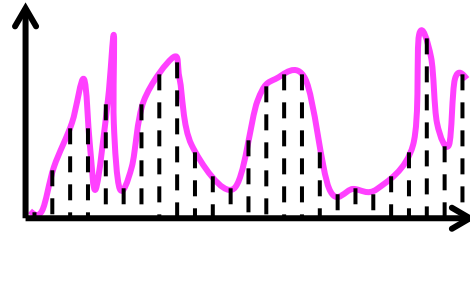

- Señal de voz → flujo binario
E0 (DS0) : 64Kbps

...100010001010101010110100110100100110

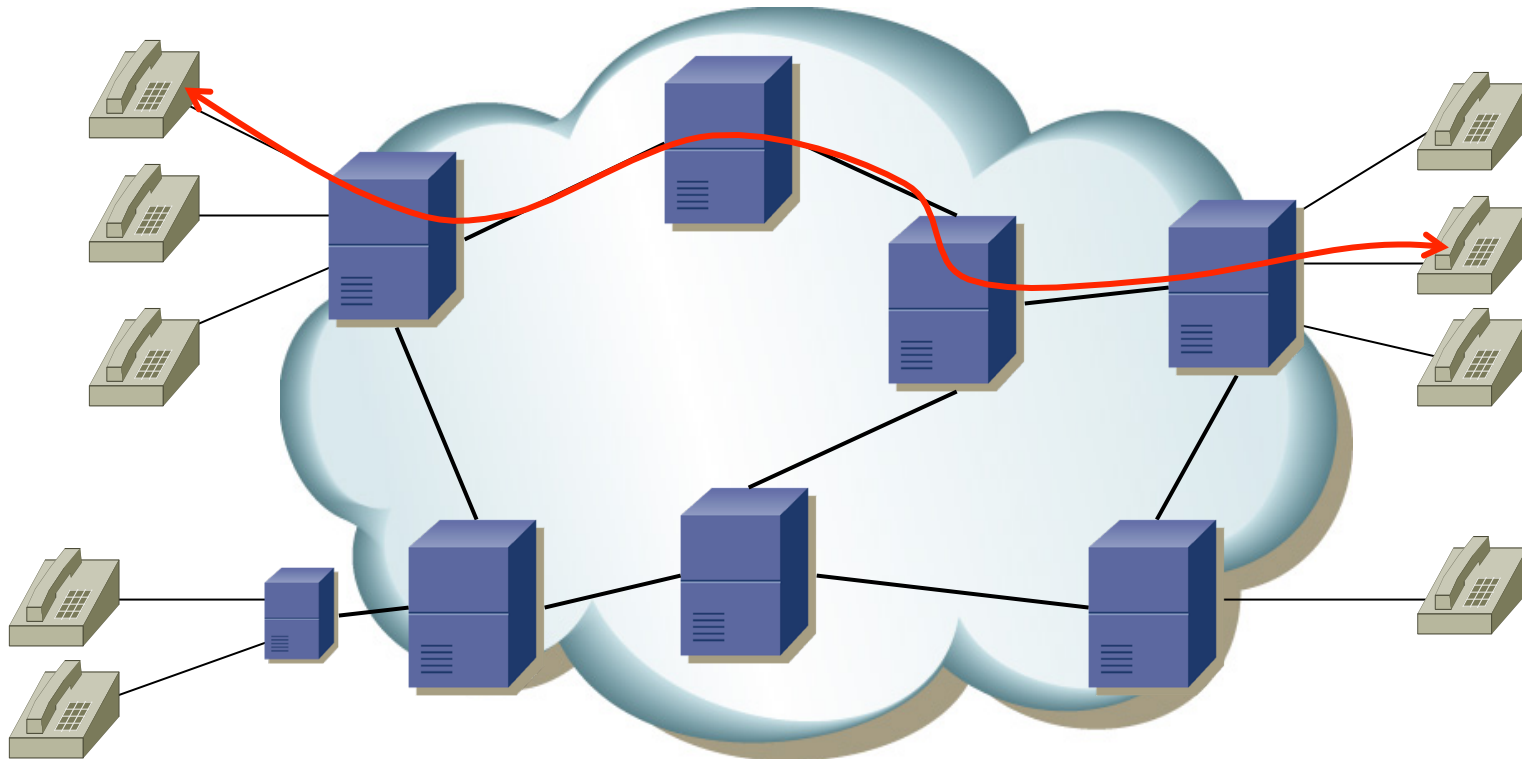

Servicio telefónico

- Red de conmutación de circuitos
- Multiplexación de llamadas en las líneas troncales entre centrales (conmutadores telefónicos)
- Veremos cómo se lleva a cabo esa multiplexación

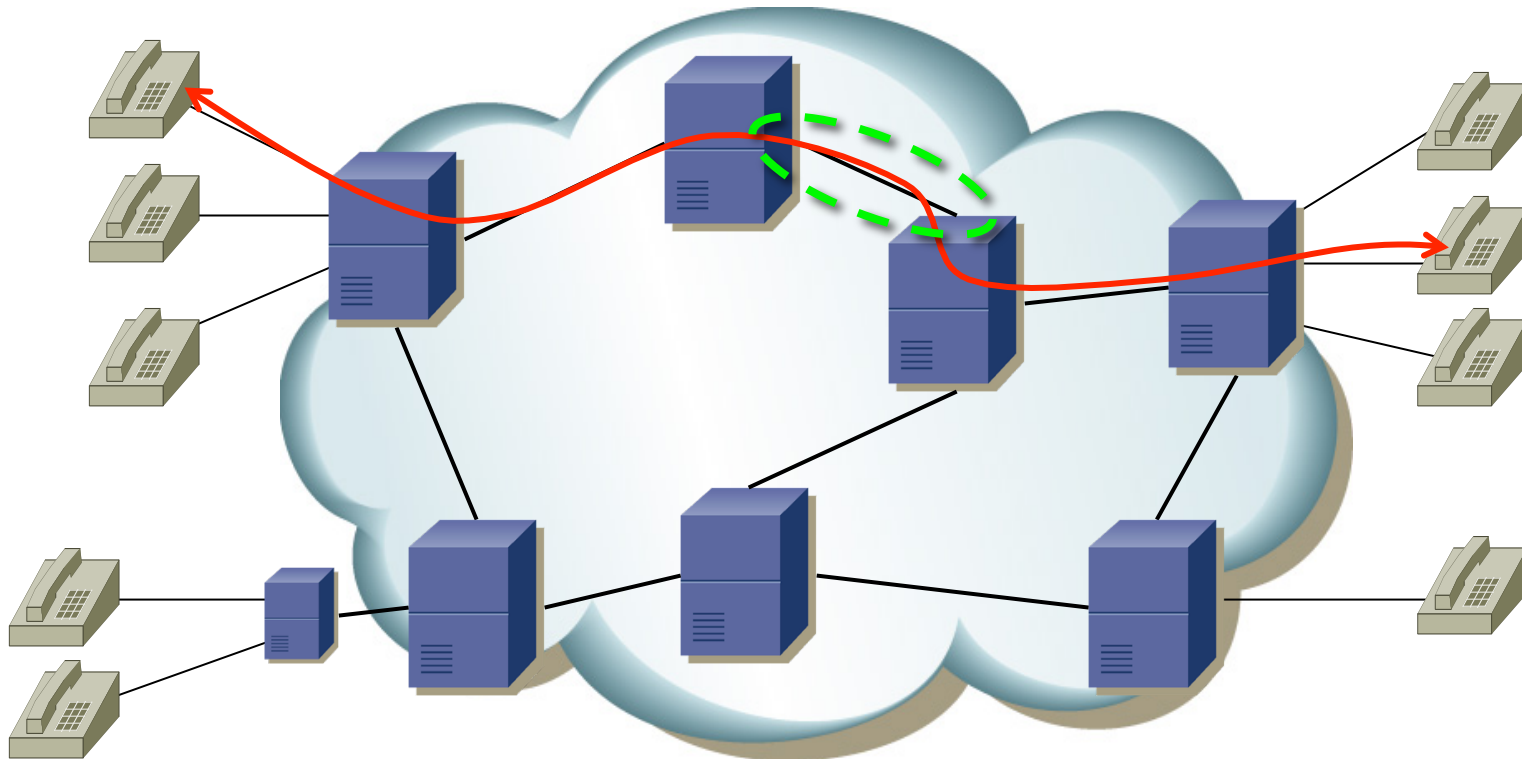

PSTN como red de acceso

- Agregación
- Public Switched Telephone Network
- Acceso a Internet (...)

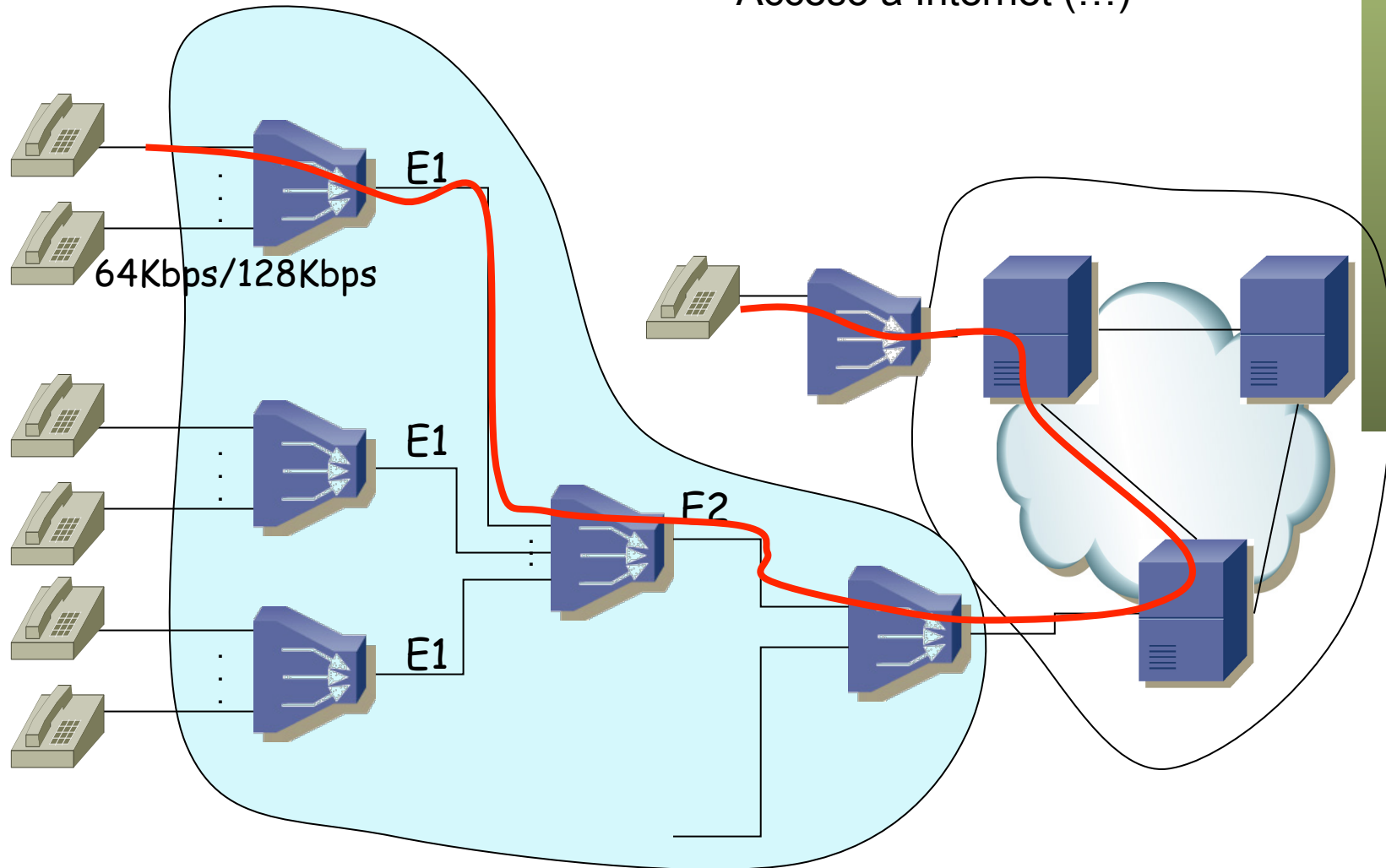

PSTN como red de acceso

- Agregación

- Public Switched Telephone Network
- Acceso a Internet
- Analógico (56Kbps)
- Digital (64Kbps, 128Kbps, 2Mbps, 34Mbps, 45Mbps)

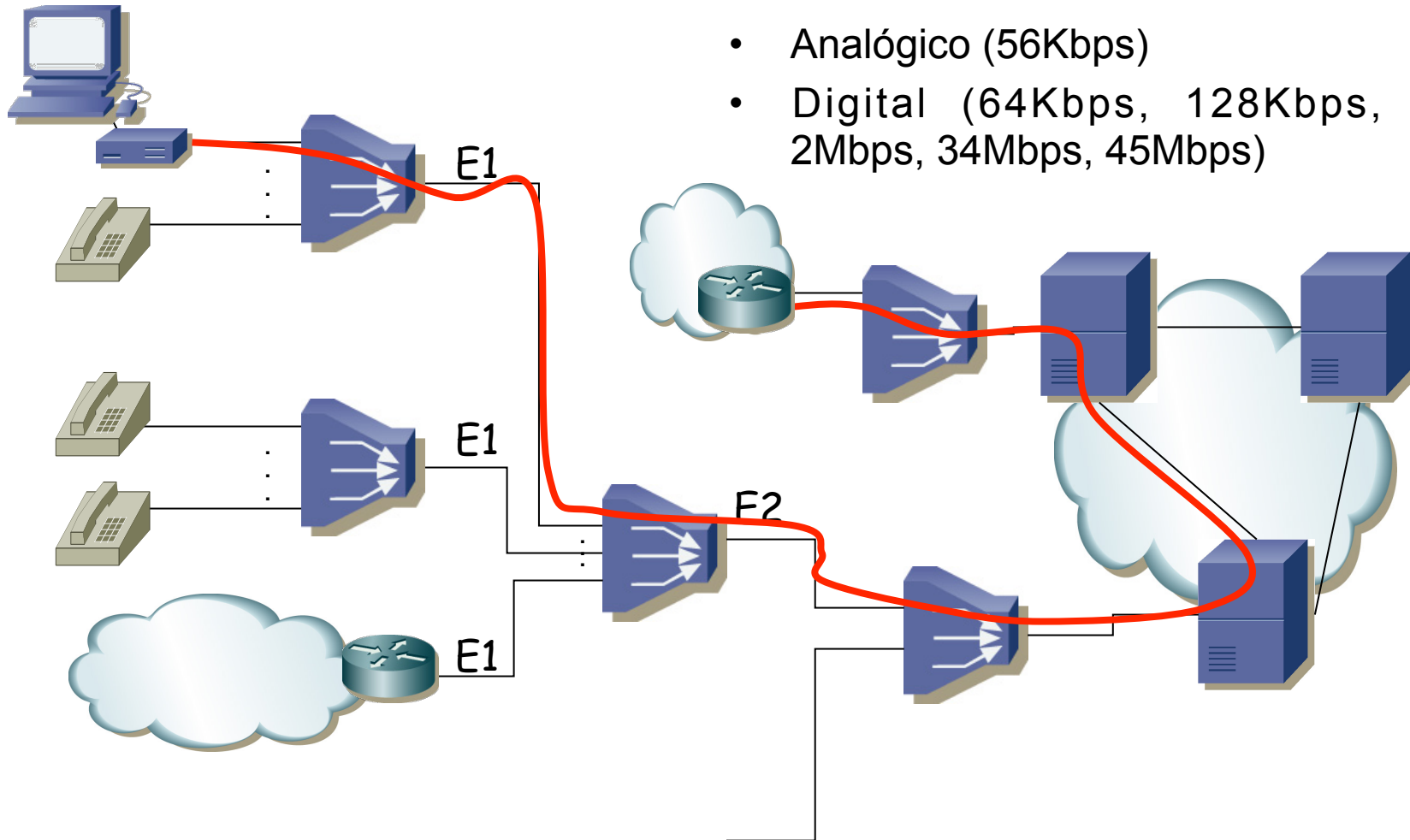

PDH

Servicio telefónico

- *TDM = Time Division Multiplexing*

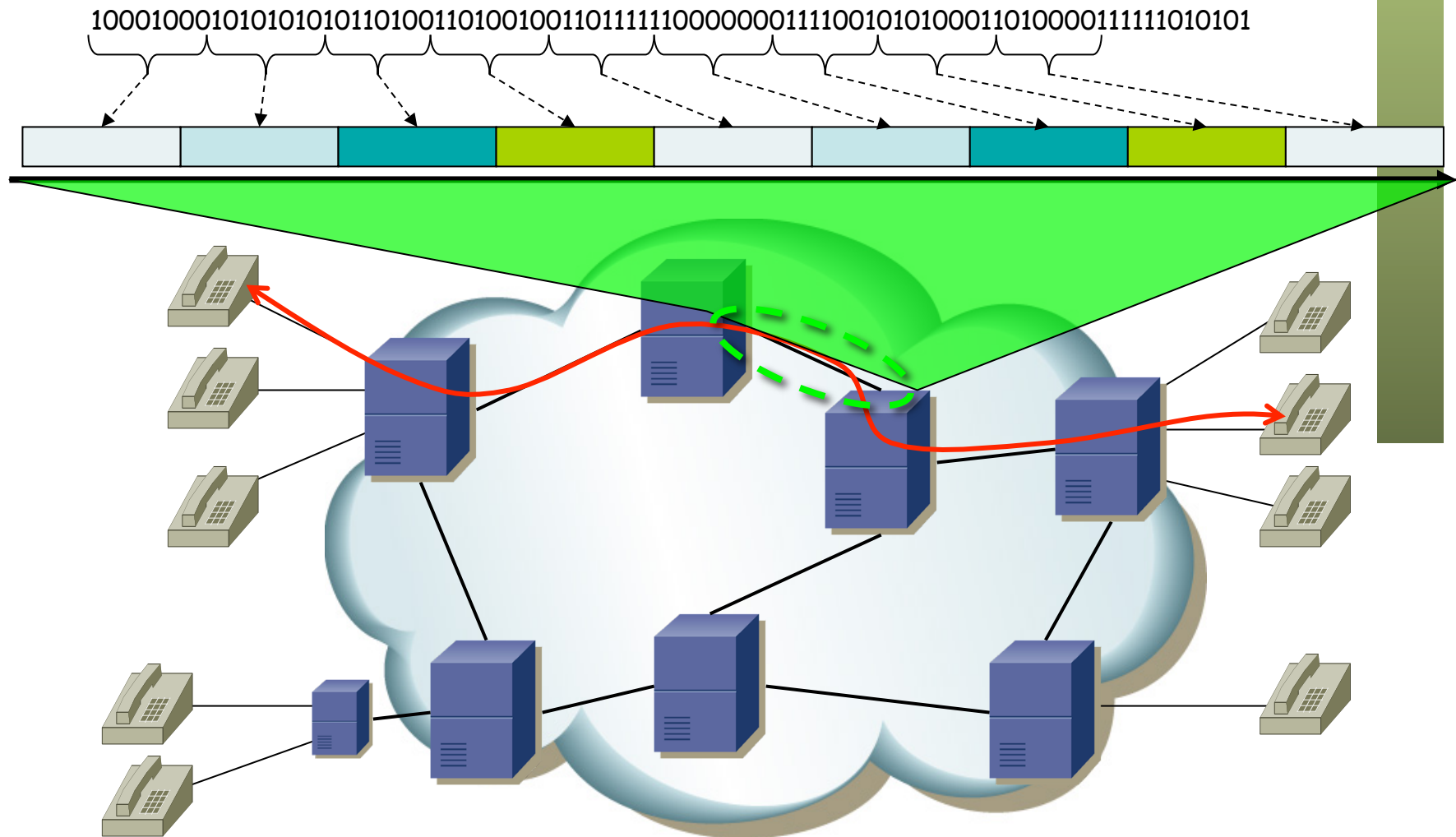

PDH (Plesiochronous Digital Hierarchy)

- Señales plesiócronicas:
 - Las velocidades pueden sufrir desplazamientos de fase, *jitter* y *wander* pero con unos límites
 - Cada uno su propio reloj
 - Esto limita las velocidades
- E1 (2048Kbps) = 32xE0
- En trama superior a E1 no se puede identificar un E0 concreto
- Demultiplexar para extraer canales menores en la jerarquía

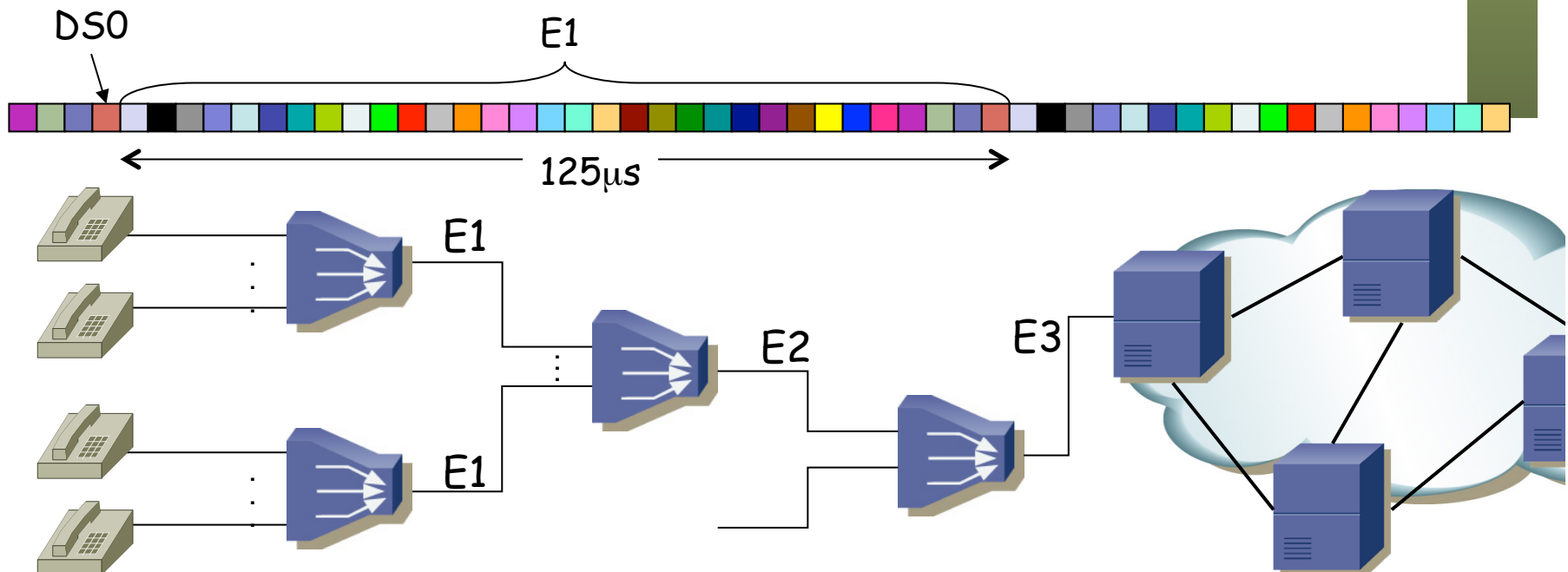

PDH (Plesiochronous Digital Hierarchy)

Multiplexación TDM

- $E1 (2048\text{Kbps}) = 32 \times E0$ $E2 = 4 \times E1$, $E3 = 4 \times E2$, $E4 = 4 \times E3$
- $T1 (DS1, 1.54\text{Mbps}) = 24 \times DS0$ $T2 = 4 \times T1$, $T3 = 7 \times T2$
- ITU-T G.701-703
- Multiplexación bit a bit
- Acomodar variaciones en frecuencia insertando bits (“justificación”)

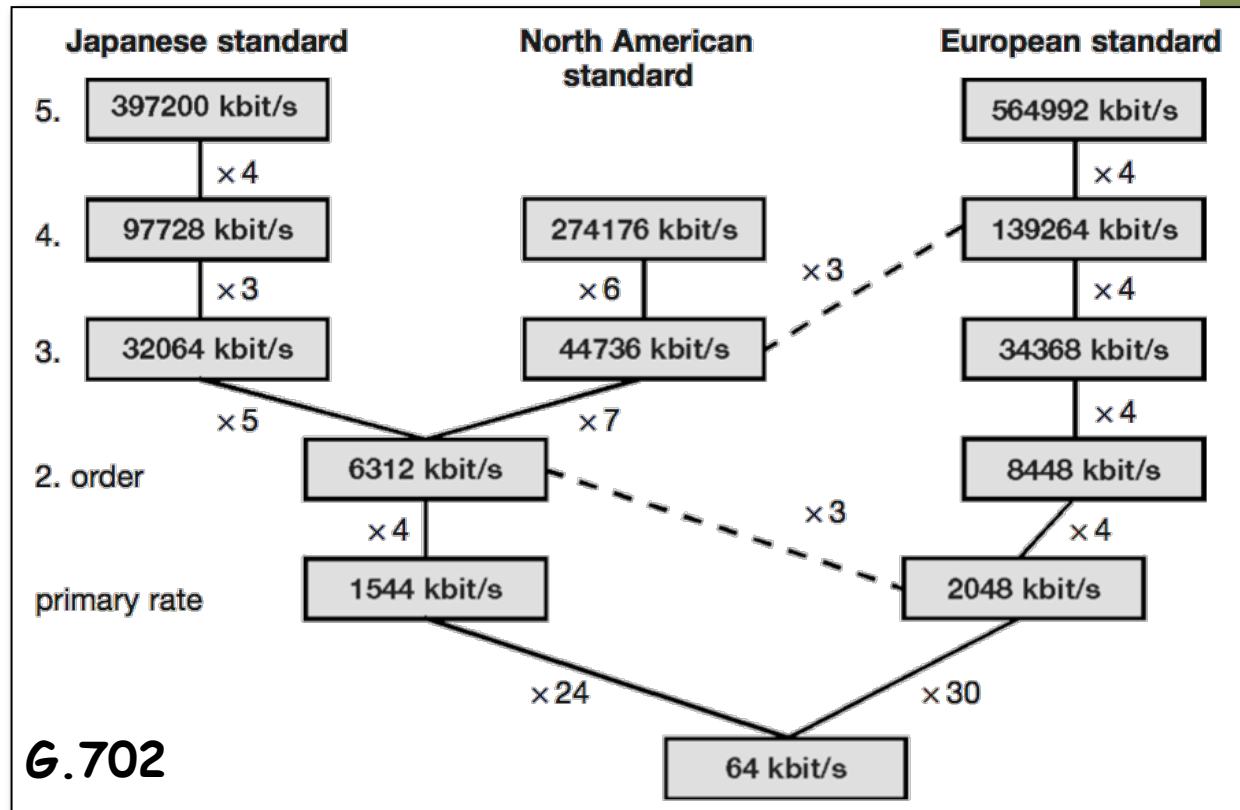

Datos

- CSU/DSU = *Channel Service Unit / Digital Service Unit*
- Asignan los datos a un canal PDH
- Los extremos lo que ven es un “circuito”, con una tasa síncrona (64Kbps, 128Kbps, etc) (...)

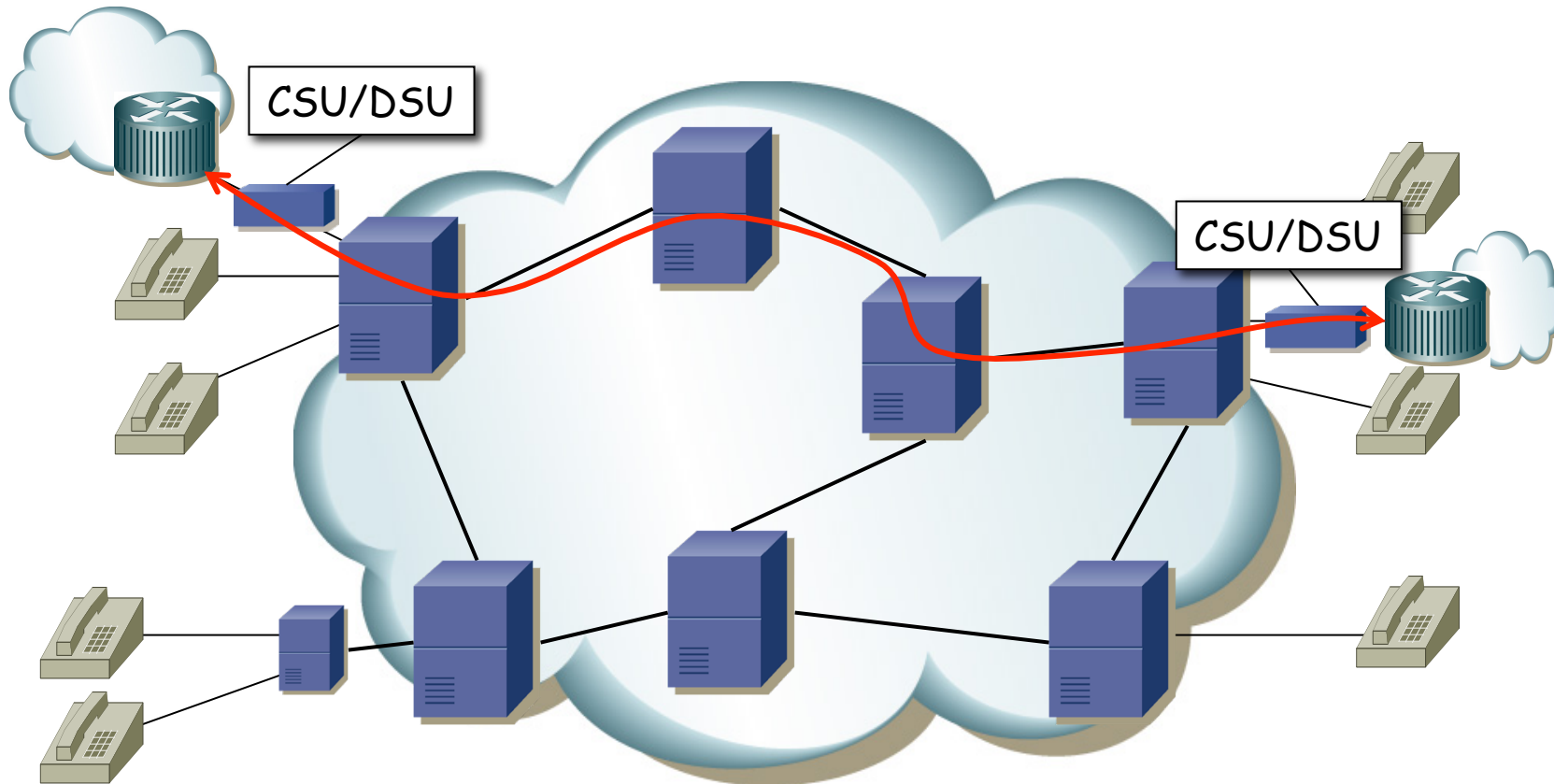

Datos

- La red de transporte es completamente transparente
- Es como tener un cable de uno a otro
- Necesitamos alguna forma de marcar en ese flujo binario el comienzo y final de los paquetes (*frame delineation*)
- Múltiples alternativas, comentamos una porque volverá más adelante

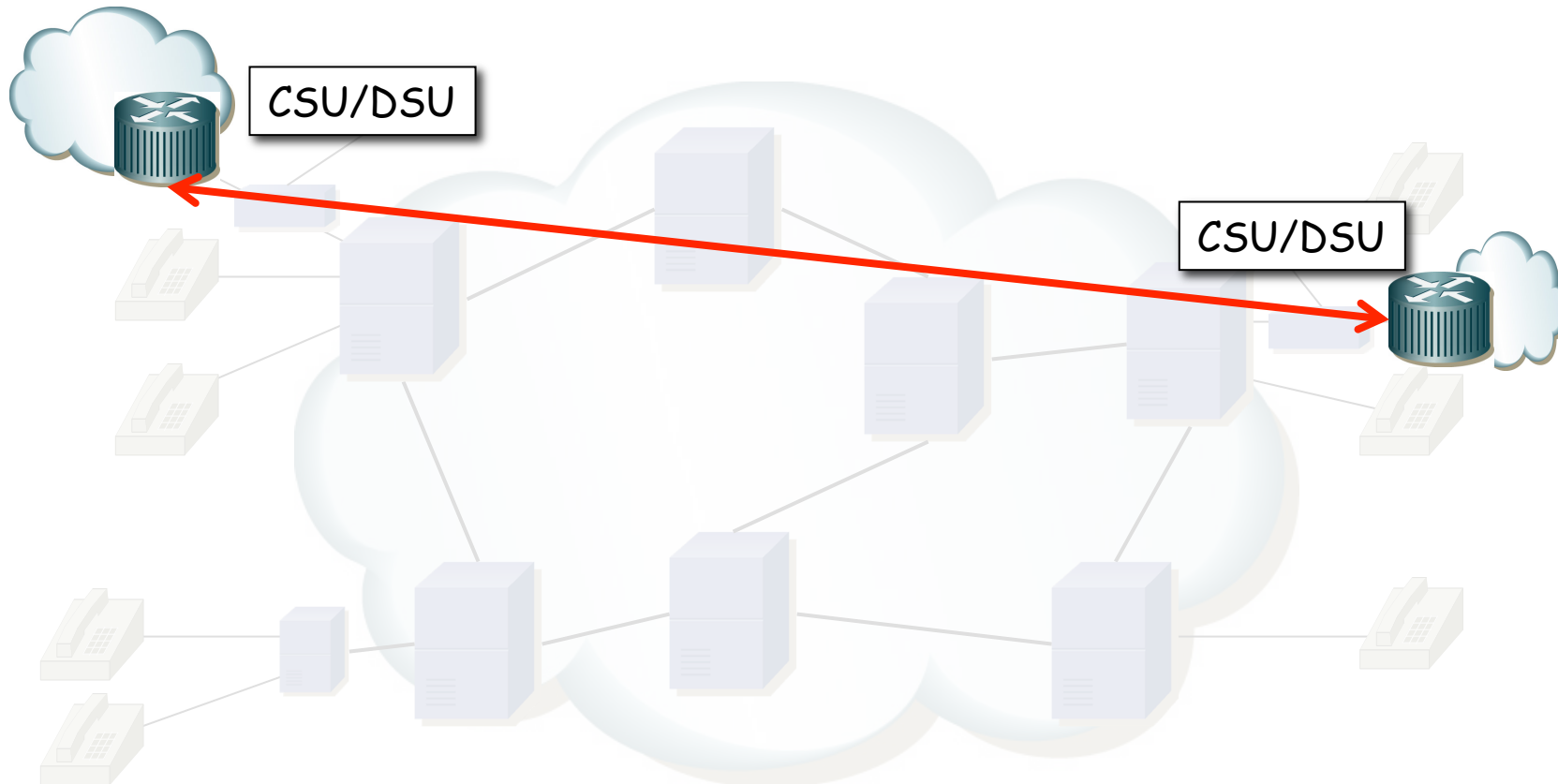

¿ PPP ?

- *Point-to-Point Protocol* (RFC 1661)
- Creado para la conexión usuario-a-red
- Empleado también en red-a-red
- Ofrece:
 - Framing
 - Protocolo de control del enlace (LCP) para establecer, configurar y comprobar el enlace de datos
 - Protocolos de control específicos para cada protocolo de red (NCP)
- Se emplea sobre enlaces full-duplex que mantienen el orden

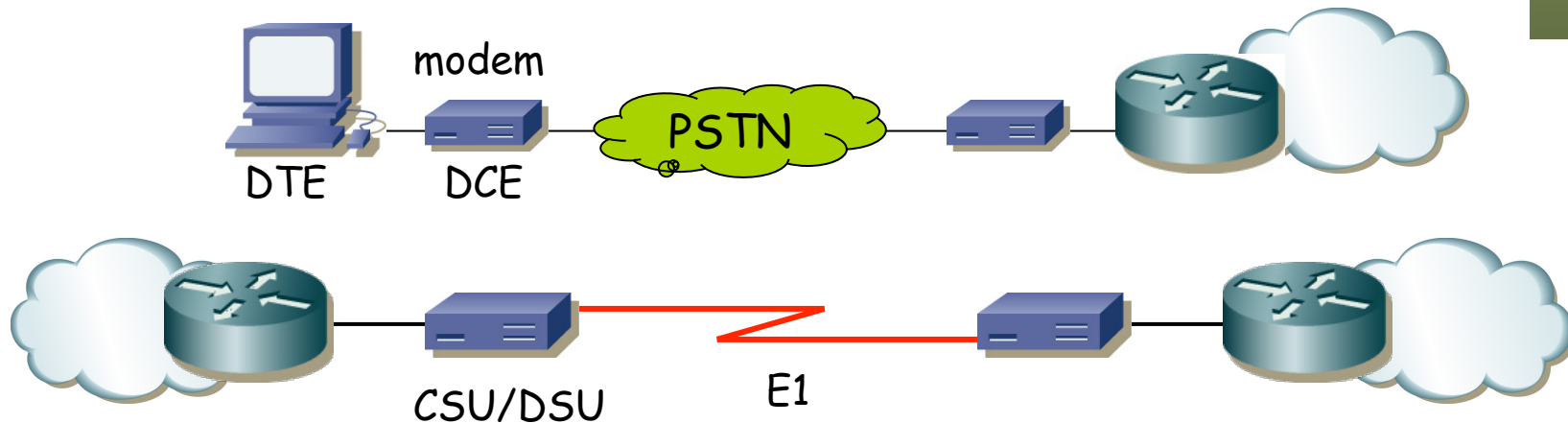

CSU/DSU = Channel Service Unit/Data Service Unit

PPP: encapsulación

- Puede transportar múltiples protocolos simultáneamente
- Marca el comienzo y final de cada trama
- Por defecto encapsulación HDLC (RFC 1662)
 - Flag (0x7e)
 - Address (solo 0xff = All-Stations)
 - Control (solo 0x03 = Unnumbered Information con bit Poll/Final a cero)
 - FCS (calculado desde el campo Address)
- Byte Stuffing
 - Carácter de escape = 0x7d
 - En la secuencia entre los Flags se escapan todos los caracteres 0x7d y 0x7e

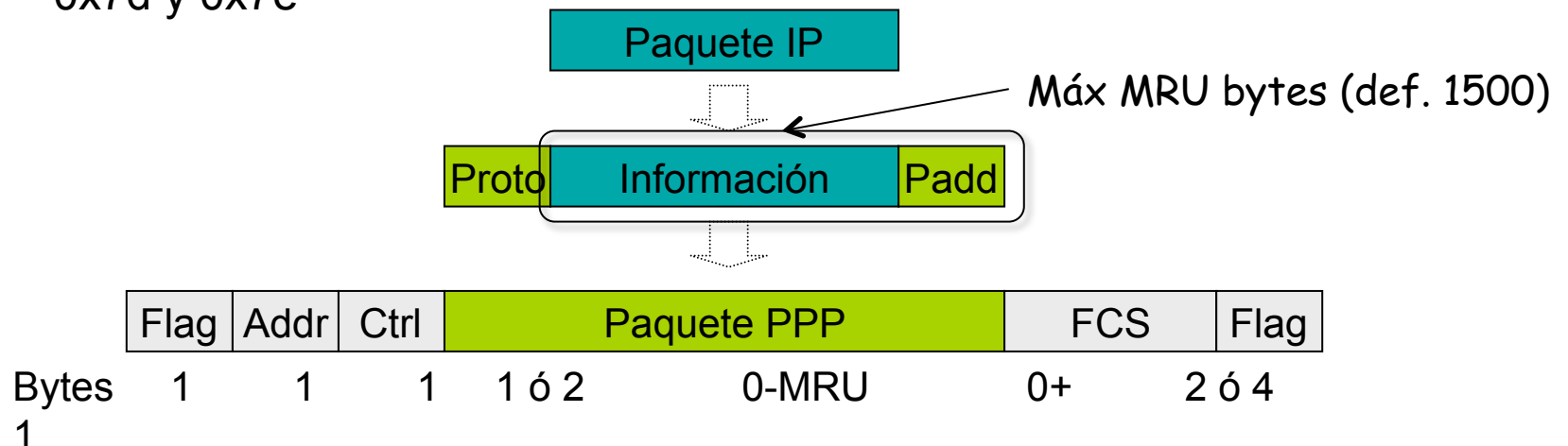

PPP: Control

- Hay mensajes PPP para control, además
- *Link Control Protocol*
 - Acordar el formato de encapsulado
 - Terminar el enlace
 - Autenticación (opcional)
 - Determinar si el enlace funciona correctamente
 - Negociar opciones
- *Network Control Protocol*
 - Configuración del protocolo de nivel de red
 - Depende del protocolo de nivel de red
 - IPCP = Internet Protocol Control Protocol (RFC 1332)

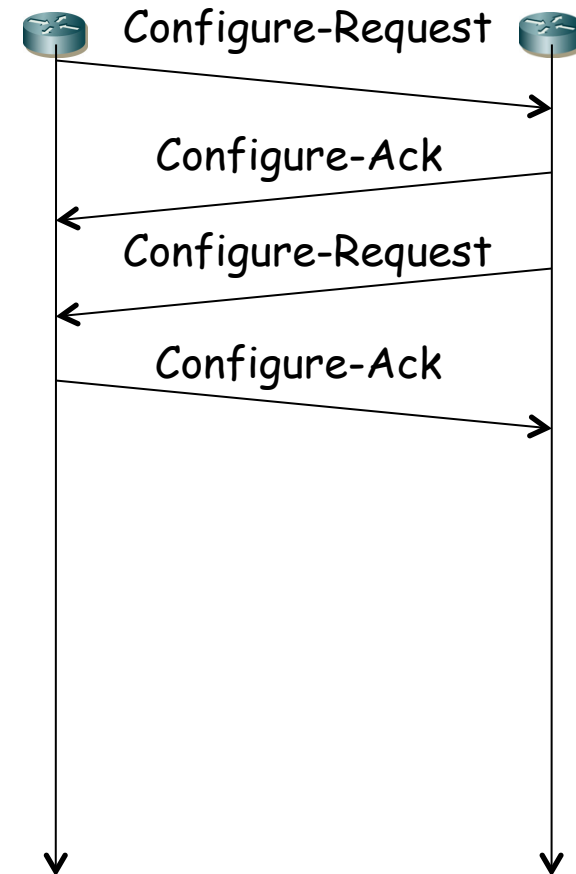

Ejemplo de encapsulado

- Por ejemplo paquetes IP de uno a otro
- (...)

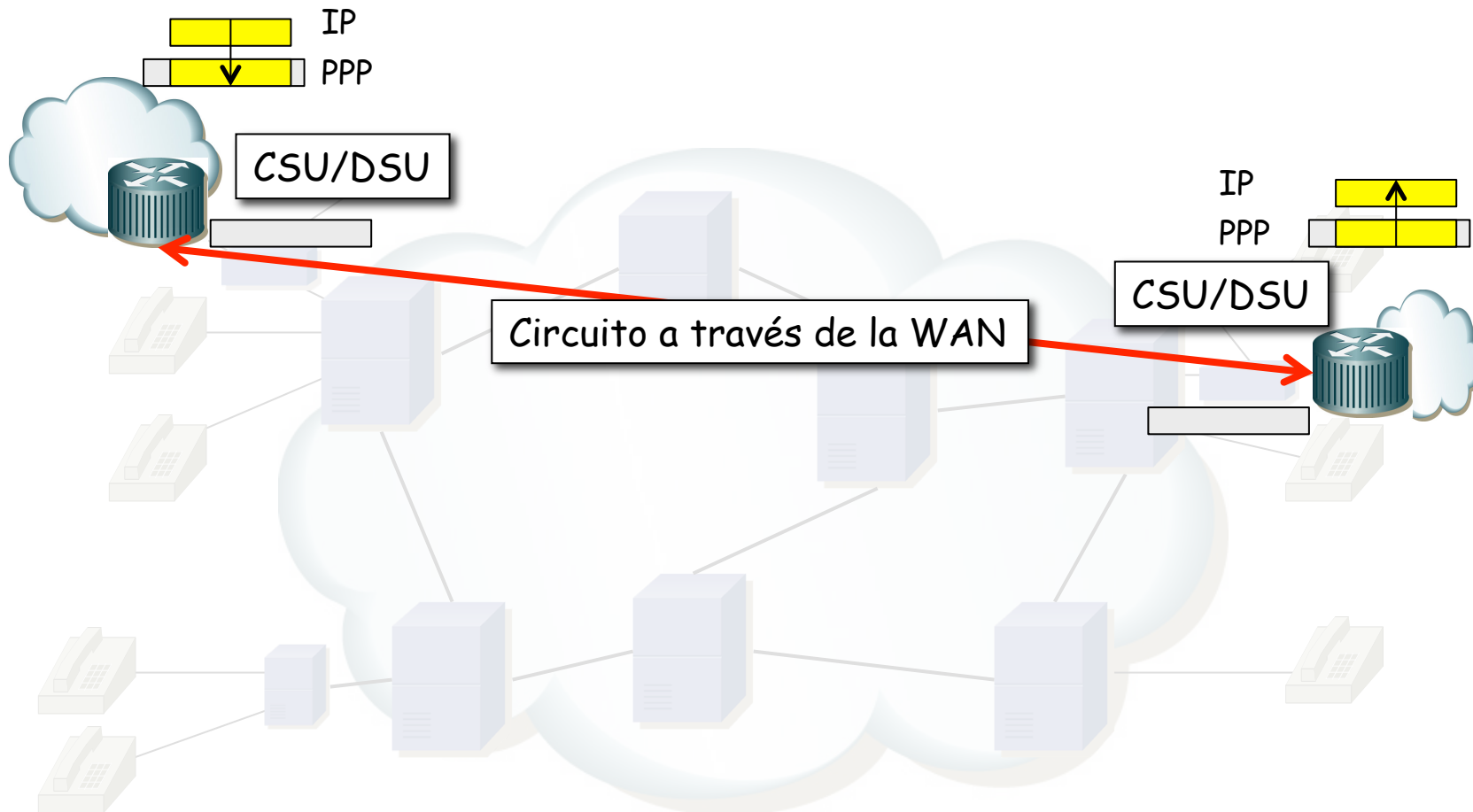

Ejemplo de encapsulado

- La trama PPP para la WAN no son más que bytes, igual que lo son cuando no hay nada que enviar
- Por ejemplo para un circuito de 64Kbps se reparten en 1 cada 125 μ s
- En un E1 es un byte de cada 32 (...)

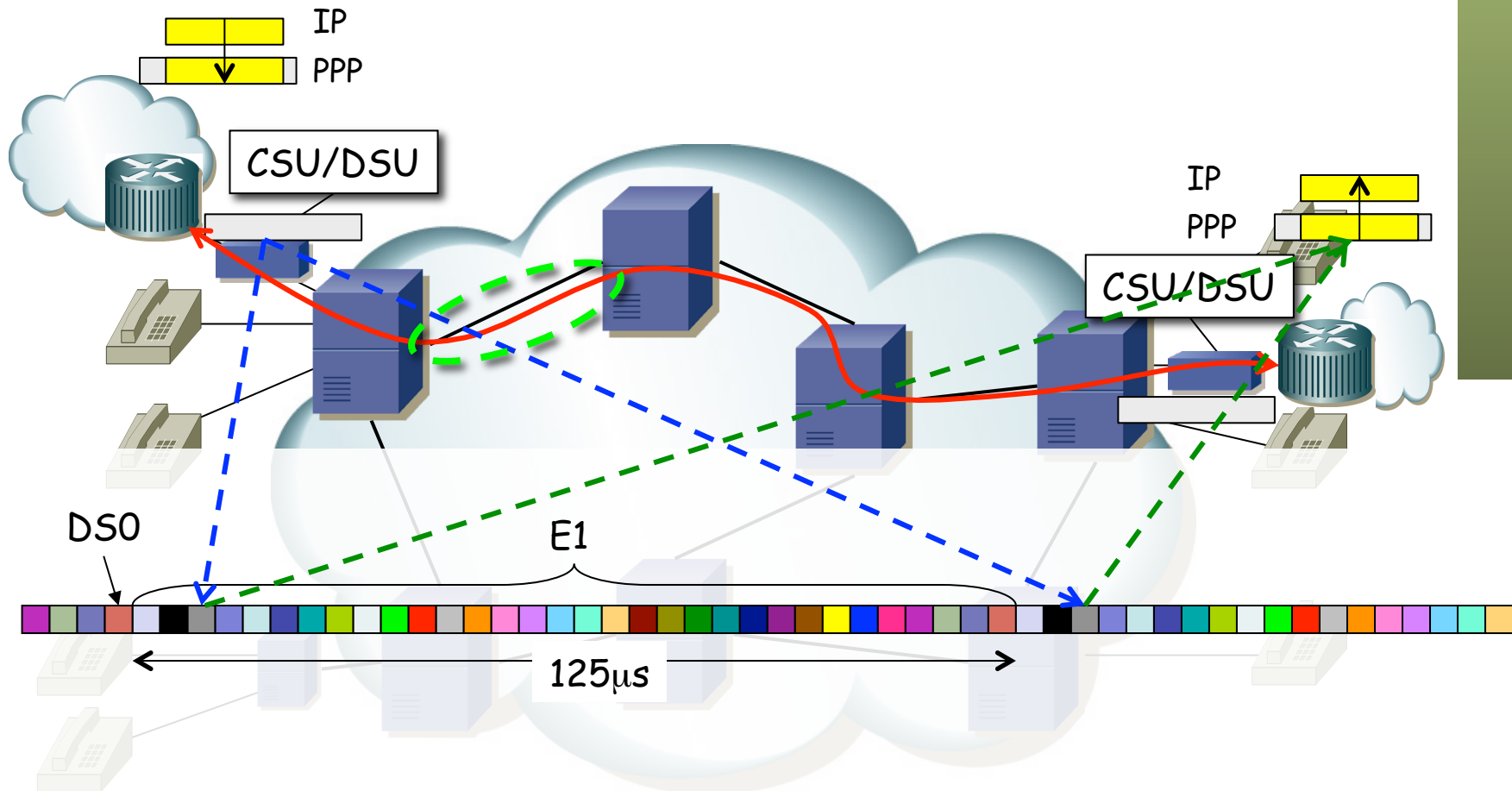

Datos

- El enlace de salida de la CSU/DSU podría ser un E1
- Podríamos emplear varios slots de ese E1, por ejemplo 6
- Entonces podemos establecer un circuito de 384 Kbps
- Y se reparten los bytes del paquete en los slots marcados
- Es como tener 6 llamadas en paralelo

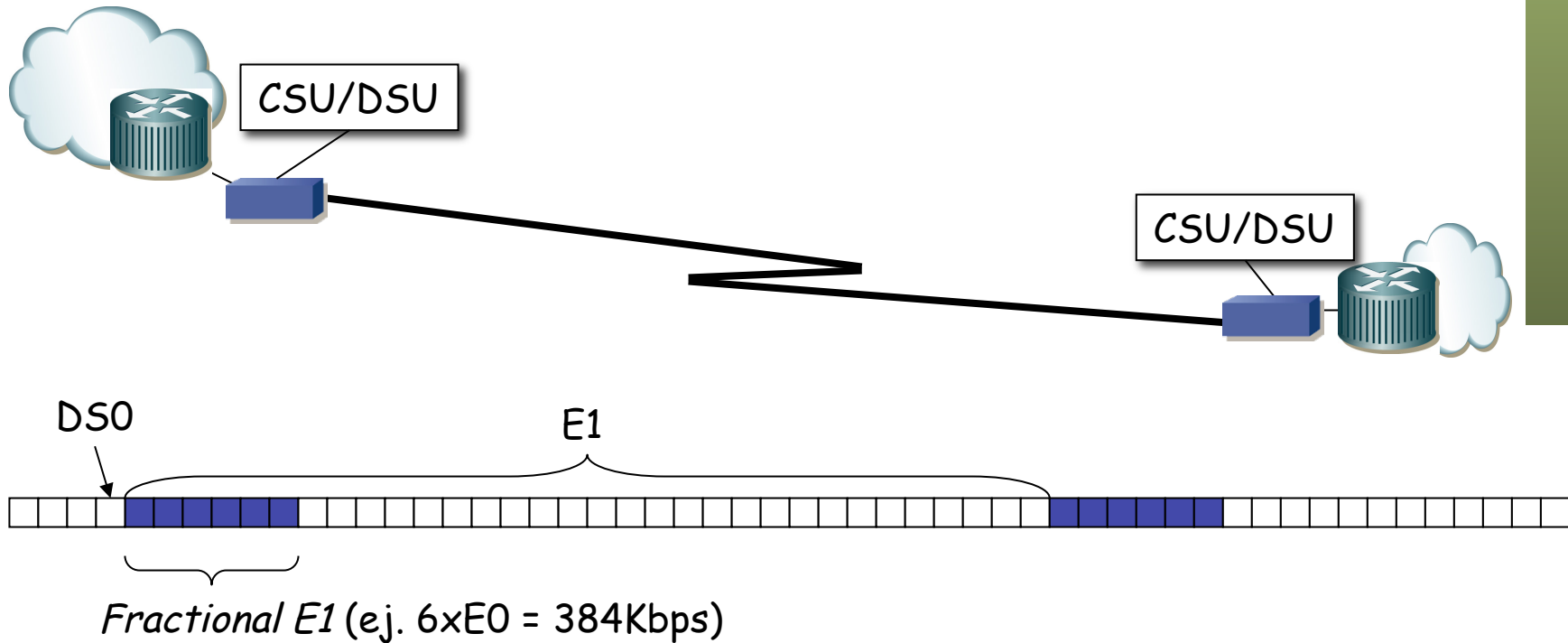

Transporte

- La red tiene que hacer el transporte de esos bytes
- Normalmente es conmutación temporal
- Ejemplo de conmutación con enlaces E_1
 - (...)

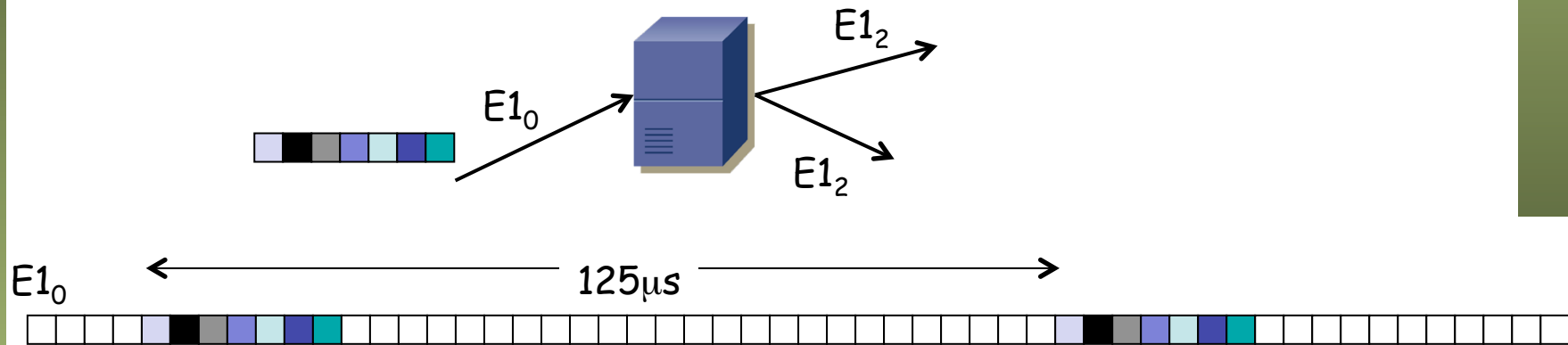

Transporte

- La red tiene que hacer el transporte de esos bytes
- Normalmente es conmutación temporal
- Ejemplo de conmutación con enlaces E1
 - De cada puerto recibe 1 byte cada $125\mu\text{s}$
 - Cada byte que recibe decide por dónde enviarlo y en el siguiente slot de $125\mu\text{s}$ lo envía (...)
 - Full-duplex

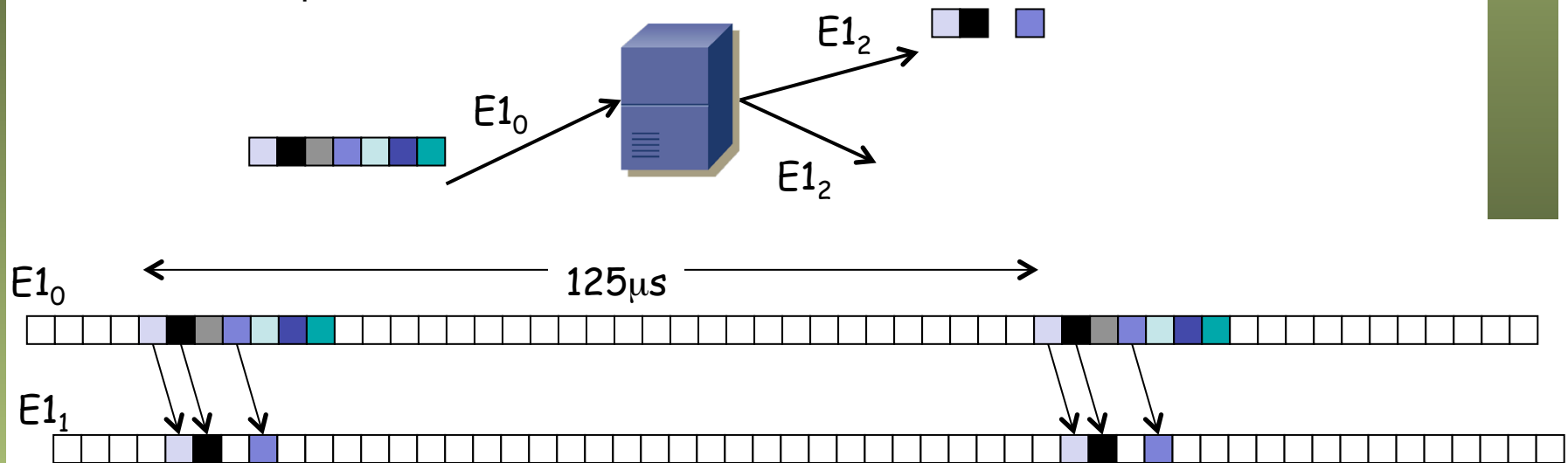

Transporte

- La red tiene que hacer el transporte de esos bytes
- Normalmente es conmutación temporal
- Ejemplo de conmutación con enlaces E1
 - De cada puerto recibe 1 byte cada $125\mu\text{s}$
 - Cada byte que recibe decide por dónde enviarlo y en el siguiente slot de $125\mu\text{s}$ lo envía
 - Full-duplex

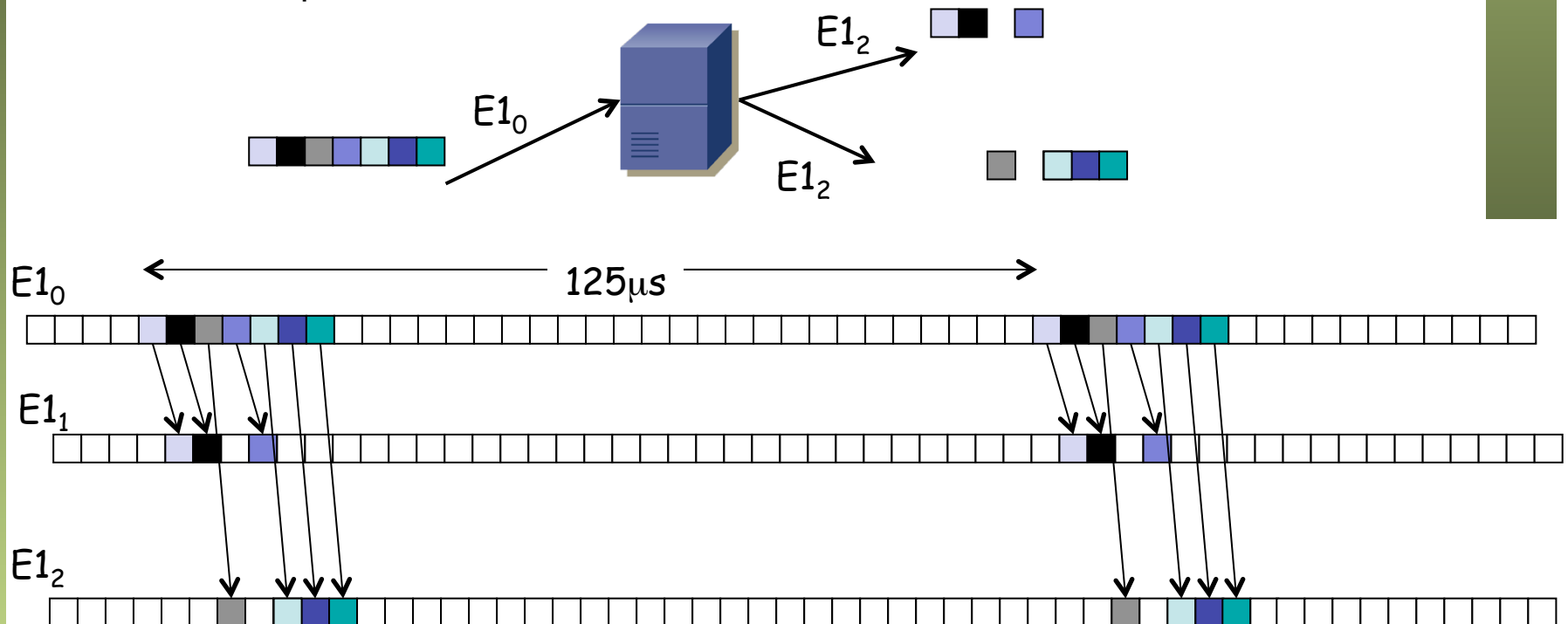

Limitaciones de PDH

- Falta de estandarización unificada:
 - 3 jerarquías diferentes (Europa, EE.UU., Japón)
 - Problemas de interoperatividad
 - Diferentes formatos de señales y codificaciones
- Complicado extraer una señal de menor capacidad
 - Se debe hacer la demultiplexación de cada nivel
 - Así se pueden extraer los bits que se han ido añadiendo
- Gestión y mantenimiento manual

