

SDH

Area de Ingeniería Telemática
<http://www.tlm.unavarra.es>

Grado en Ingeniería en Tecnologías de
Telecomunicación, 3º

Temario

1. Introducción
2. Tecnologías LAN
- 3. Tecnologías WAN**
 1. Introducción
 2. PDH
 - 3. SDH**
 4. ATM
 5. MPLS
 6. Otros...
4. Redes de acceso

Objetivos

- Conocer el formato de la trama STM-1
- Comprender el proceso de multiplexación en SDH

Hemos visto

- SONET/SDH conmutación de circuitos
- Se diseñó para transportar señales de 1.5, 2, 6, 34, 45 y 140 Mbps
- STM-1 155.52Mbps
- STM-N $N \times 155.52$ Mbps

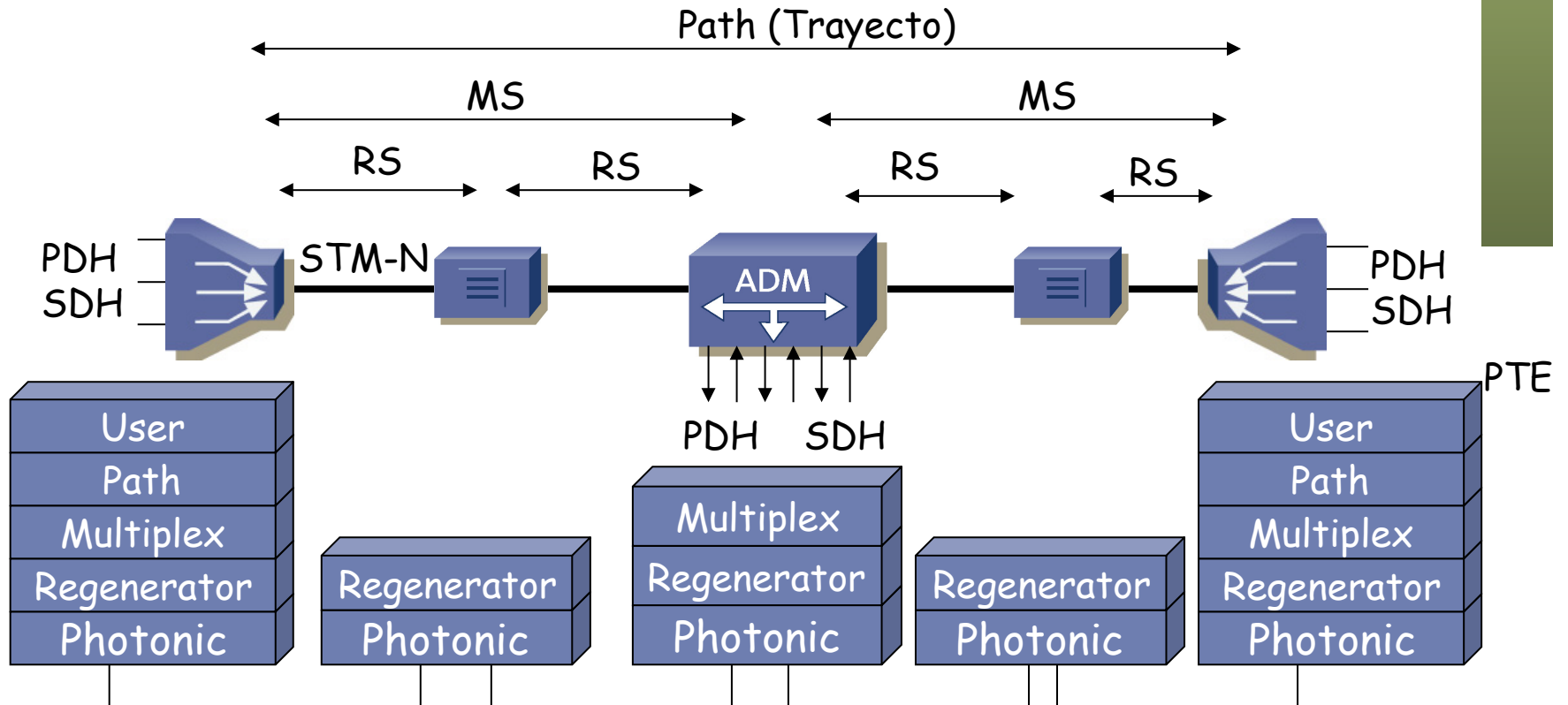
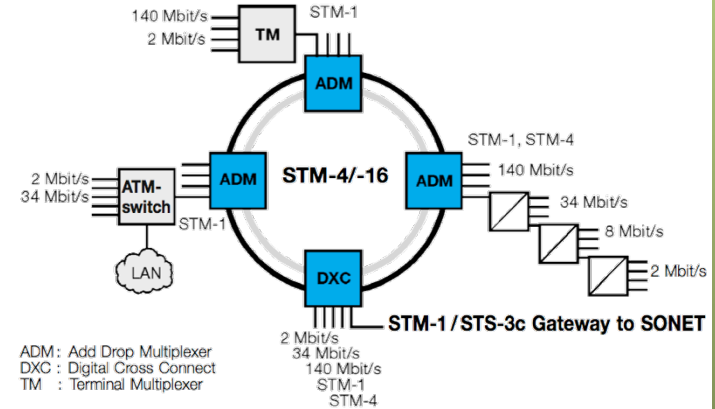

Ejemplo de red

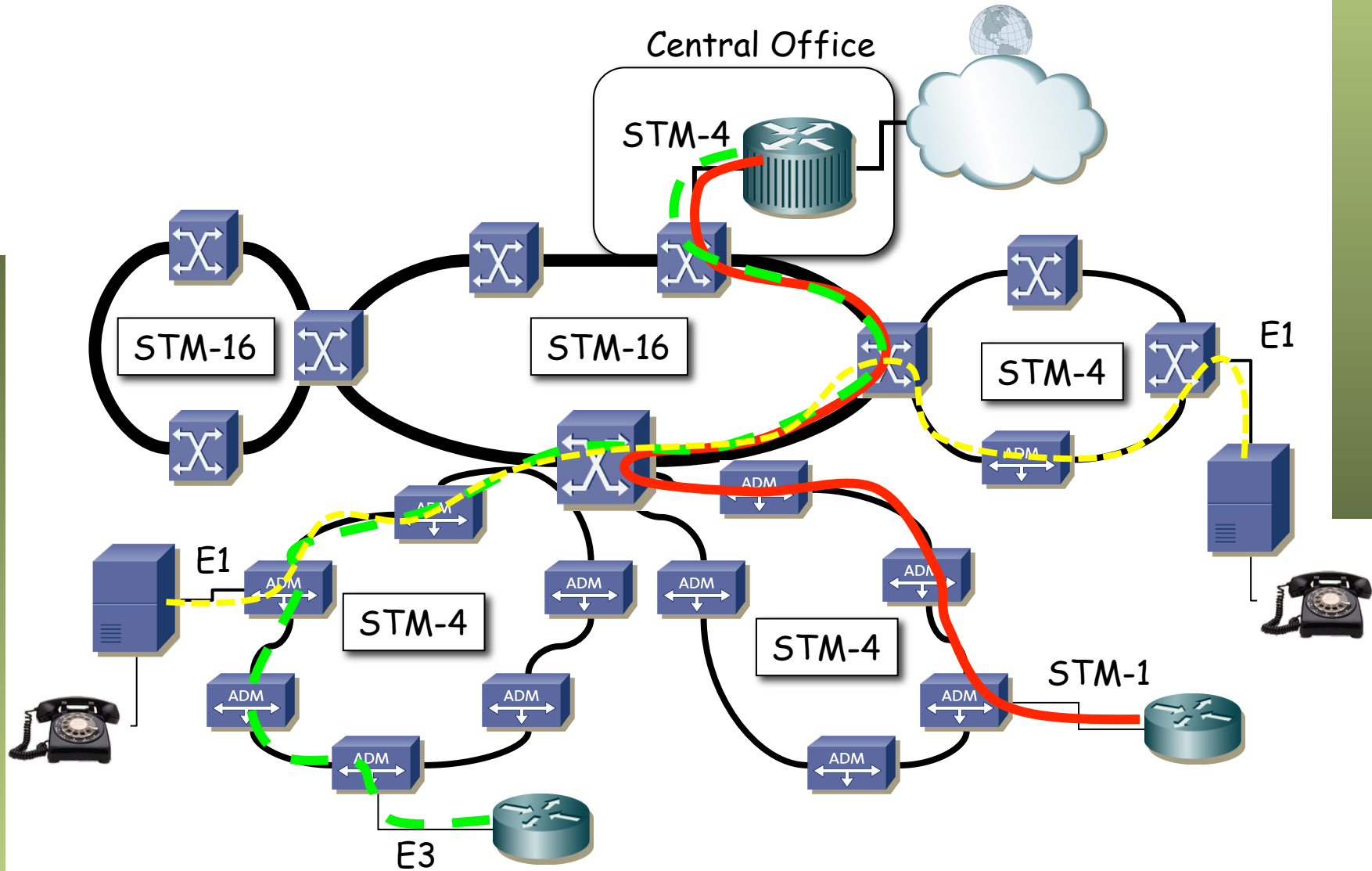

Trama SDH

Estructura de la trama SDH

- La unidad básica es la trama STM-1
- Para cualquier velocidad (STM-N) la trama dura 125µseg
- 8.000 tramas/seg
- La menor unidad es un byte
- A 155.52 Mbps la trama de 2430 Bytes
- Hay 9 secciones con 9 bytes de sobrecarga
- Se suele representar la trama en forma matricial o rectangular (...)

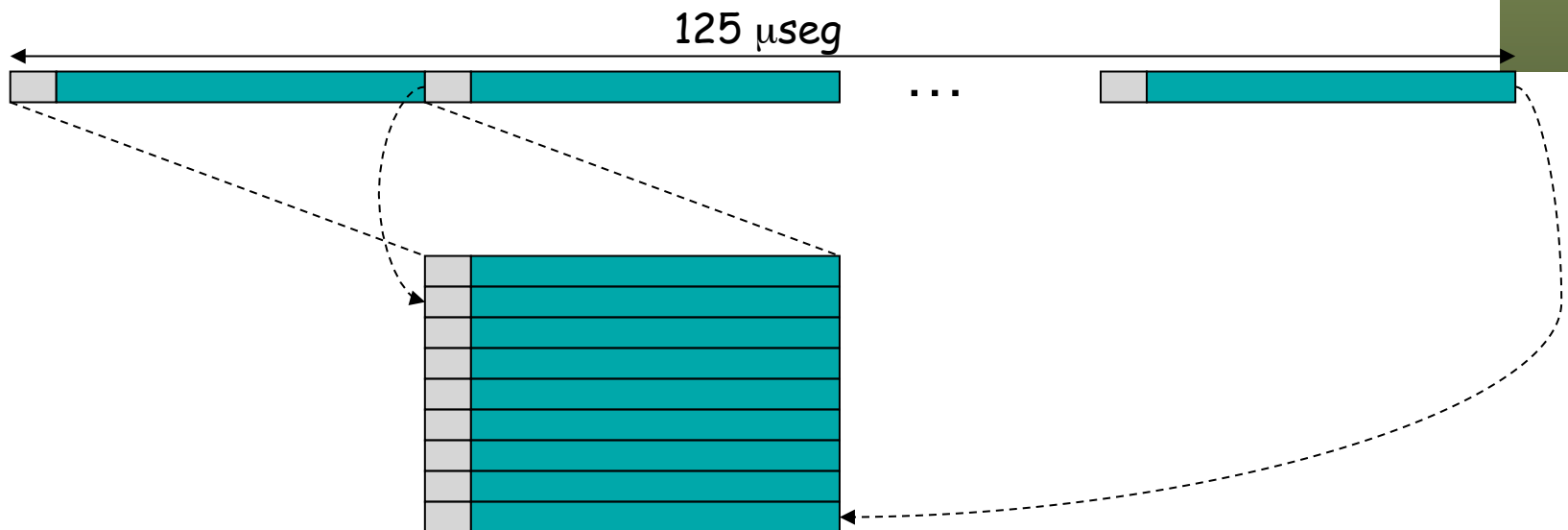

Transmisión de la trama



Estructura de la trama STM-1

- 1 byte \Rightarrow 64Kbps
- 64Kbps x 9 filas x 270 columnas = 155.52Mbps
- SOH = *Section OverHead* (9 columnas)
- STM-N: duración de 125 μ seg, 9 filas, Nx270 columnas

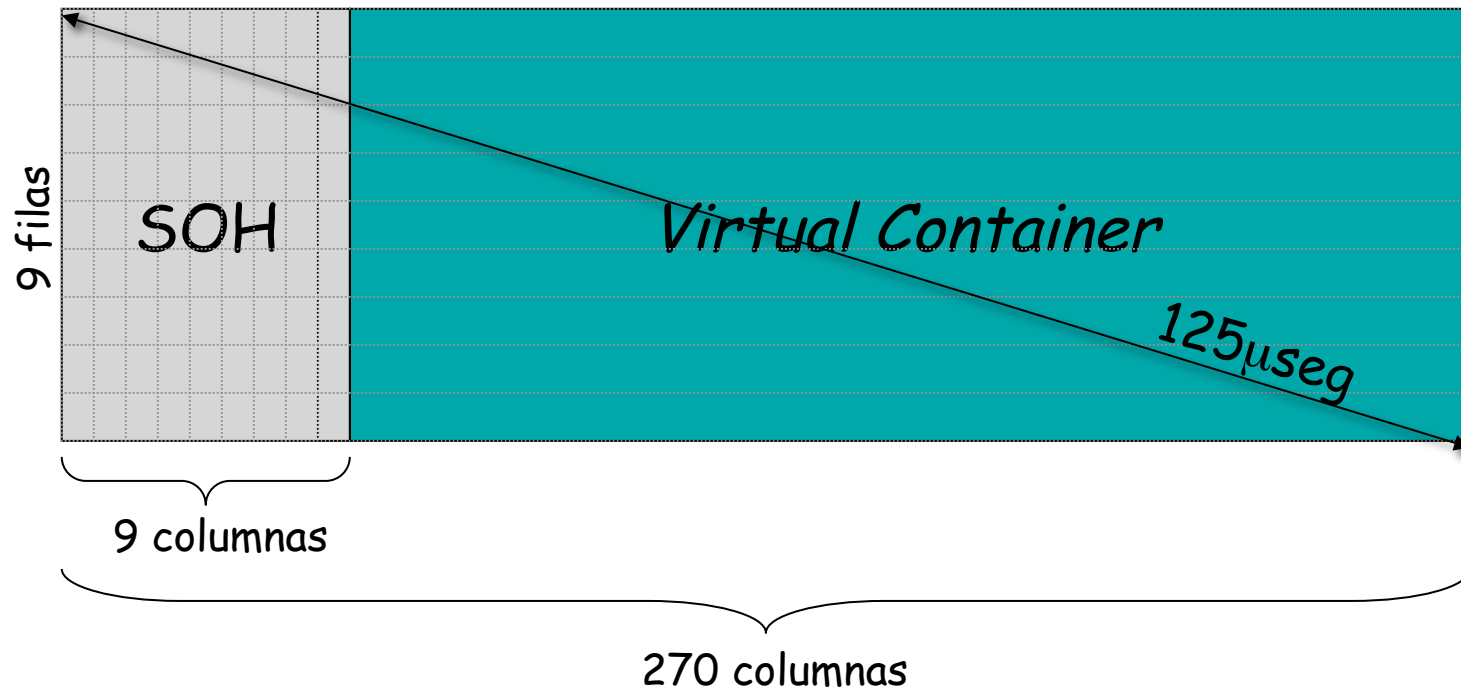

Entramado

- Las señales PDH se introducen dentro de un *Container SDH* de capacidad suficiente \Rightarrow Contenedor + *Path OverHead (POH)* = *Virtual Container (VC)*
- La señal PDH se inserta de manera *asíncrona* (modo flotante)
- Se permite que la velocidad binaria fluctúe dentro de unos márgenes

Contenedor	Velocidad (Kbps)	Ejemplos de cargas útiles PDH
C-12	2176	2048Kbps (E1)
C-2	6912	6Mbps (T2)
C-3	49536	45Mbps (T3) ó 34Mbps (E3)
C-4	149760	140Mbps (E4)

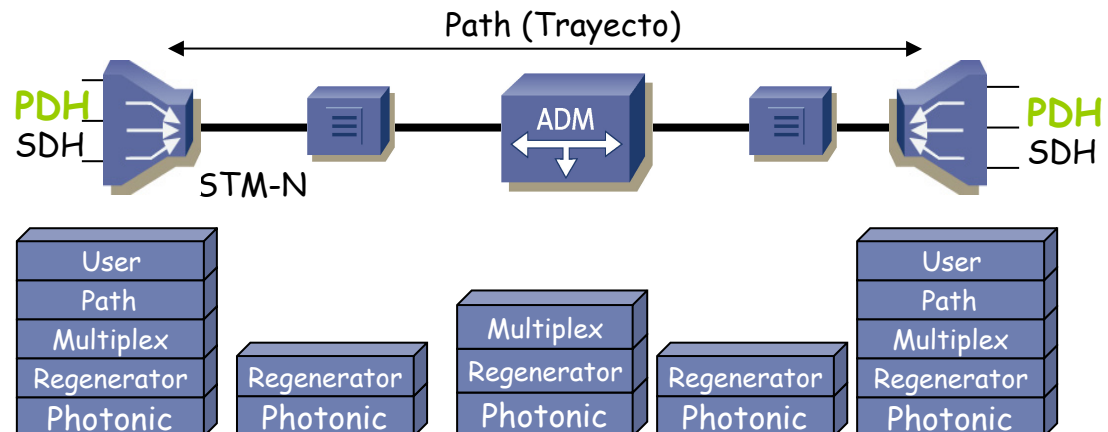
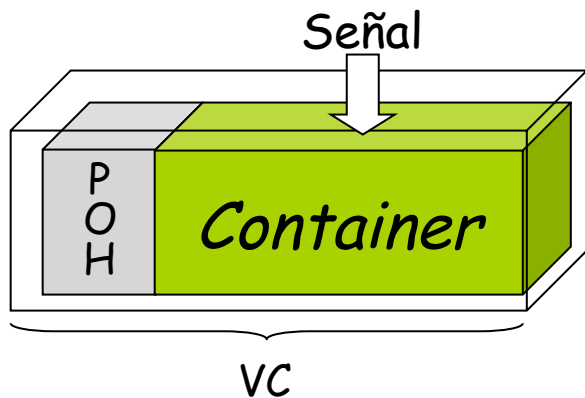

Entramado

- Un VC (*Virtual Container*) de orden inferior puede transportarse dentro de uno de orden superior pero la asincronía puede ser un problema
- Se localiza un VC dentro de otro gracias a un Puntero
- VC + Puntero = *Tributary Unit* (TU)
- (...)

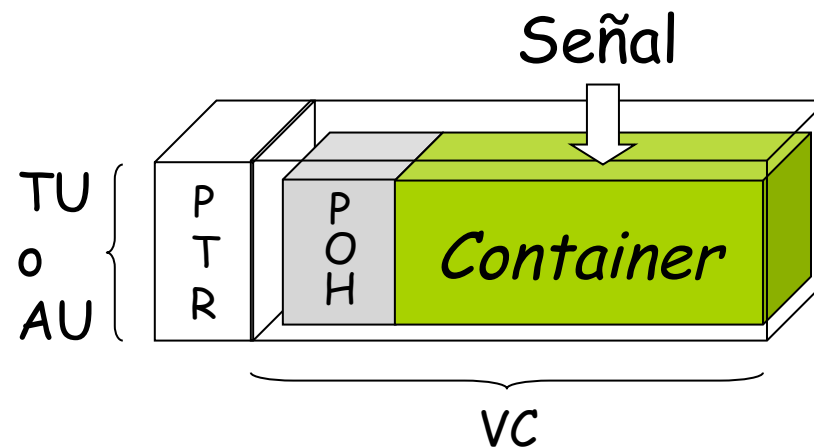

Entramado

- Un VC (*Virtual Container*) de orden inferior puede transportarse dentro de uno de orden superior pero la asincronía puede ser un problema
- Se localiza un VC dentro de otro gracias a un Puntero
- VC + Puntero = *Tributary Unit* (TU)
- Varios TUs pueden agruparse en un *Tributary Unit Group* (TUG) sin mayor sobrecarga (es una agrupación solo en gestión)
- (...)

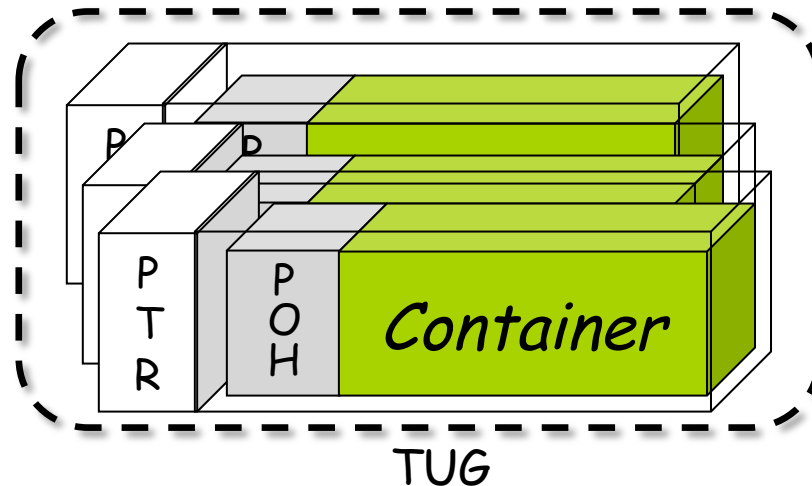

Entramado

- Un VC (*Virtual Container*) de orden inferior puede transportarse dentro de uno de orden superior pero la asincronía puede ser un problema
- Se localiza un VC dentro de otro gracias a un Puntero
- VC + Puntero = *Tributary Unit* (TU)
- Varios TUs pueden agruparse en un *Tributary Unit Group* (TUG) sin mayor sobrecarga (es una agrupación solo en gestión)
- Agrupando TUGs se llega a formar un Contenedor de orden superior (VC-4)
- (...)

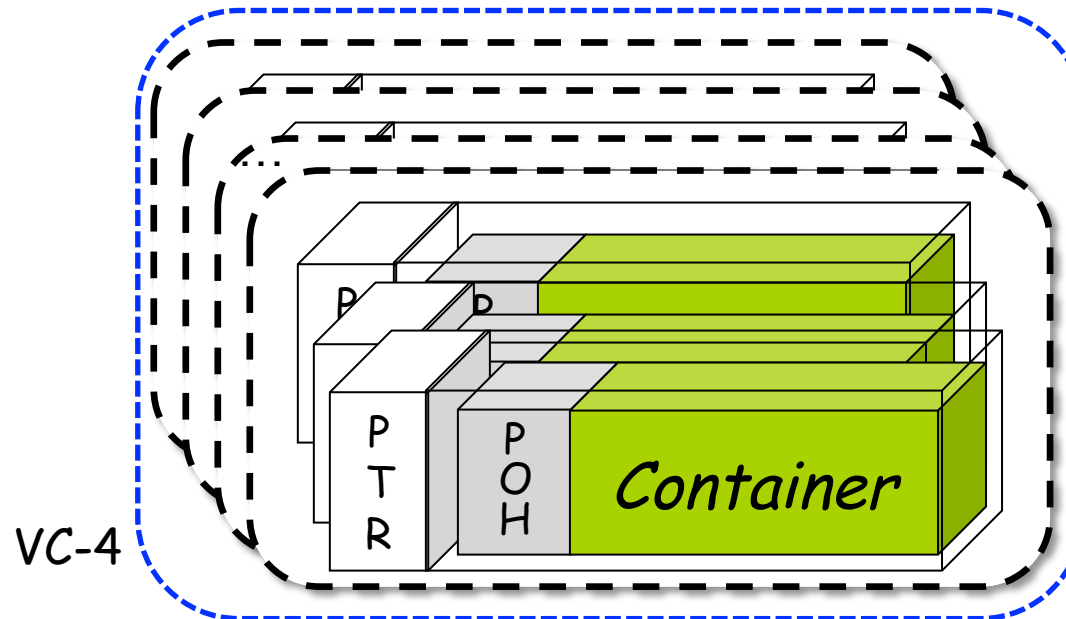

Entramado

- Un VC (*Virtual Container*) de orden inferior puede transportarse dentro de uno de orden superior pero la asincronía puede ser un problema
- Se localiza un VC dentro de otro gracias a un Puntero
- VC + Puntero = *Tributary Unit* (TU)
- Varios TUs pueden agruparse en un *Tributary Unit Group* (TUG) sin mayor sobrecarga (es una agrupación solo en gestión)
- Agrupando TUGs se llega a formar un Contenedor de orden superior (VC-4)
- El VC-4 junto con un puntero forma la *Administrative Unit* (AU-4) (...)

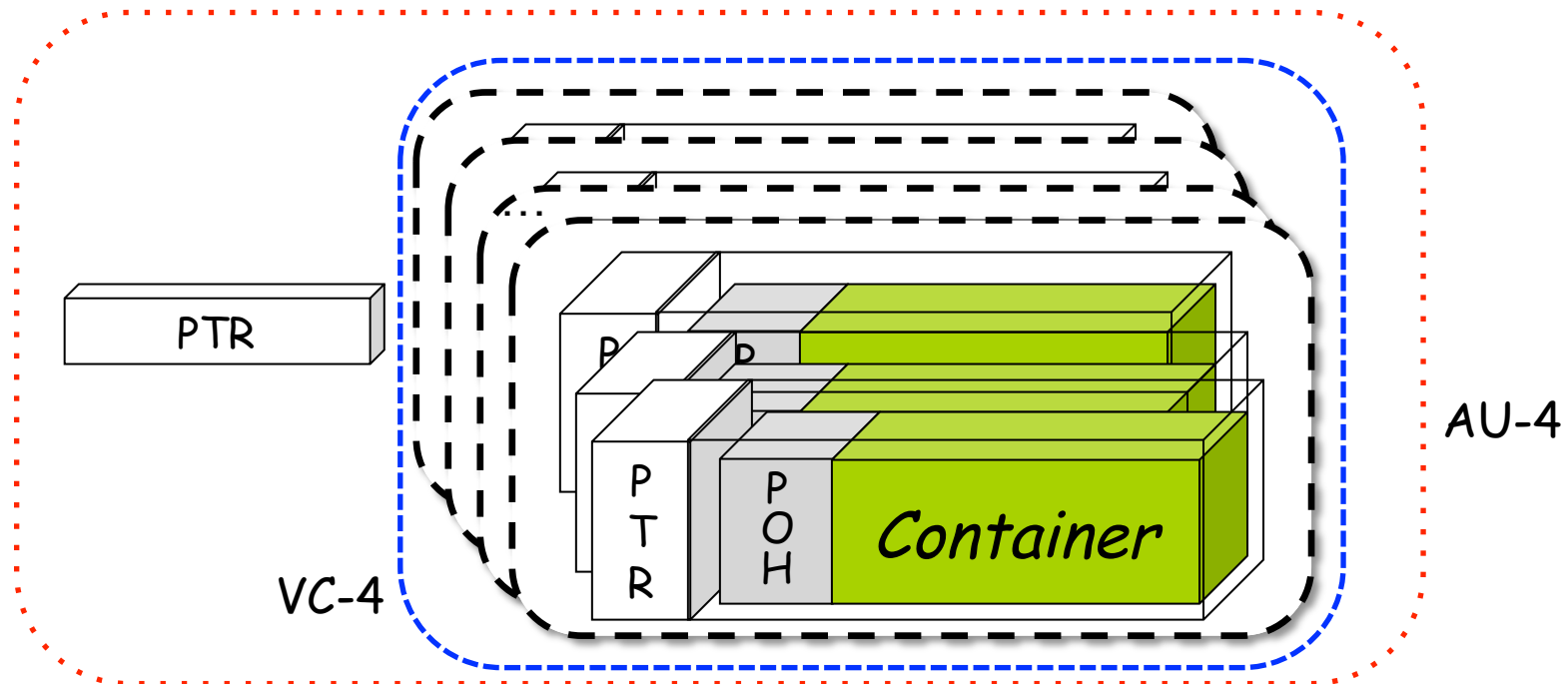

Multiplexación en SDH

Estructura de multiplexación

- La trama STM-1 puede transportar diferentes combinaciones de *Virtual Containers (VC)*
- Estructura de multiplexación generalizada de ETSI (subconjunto de la estandarizada en G. 707):

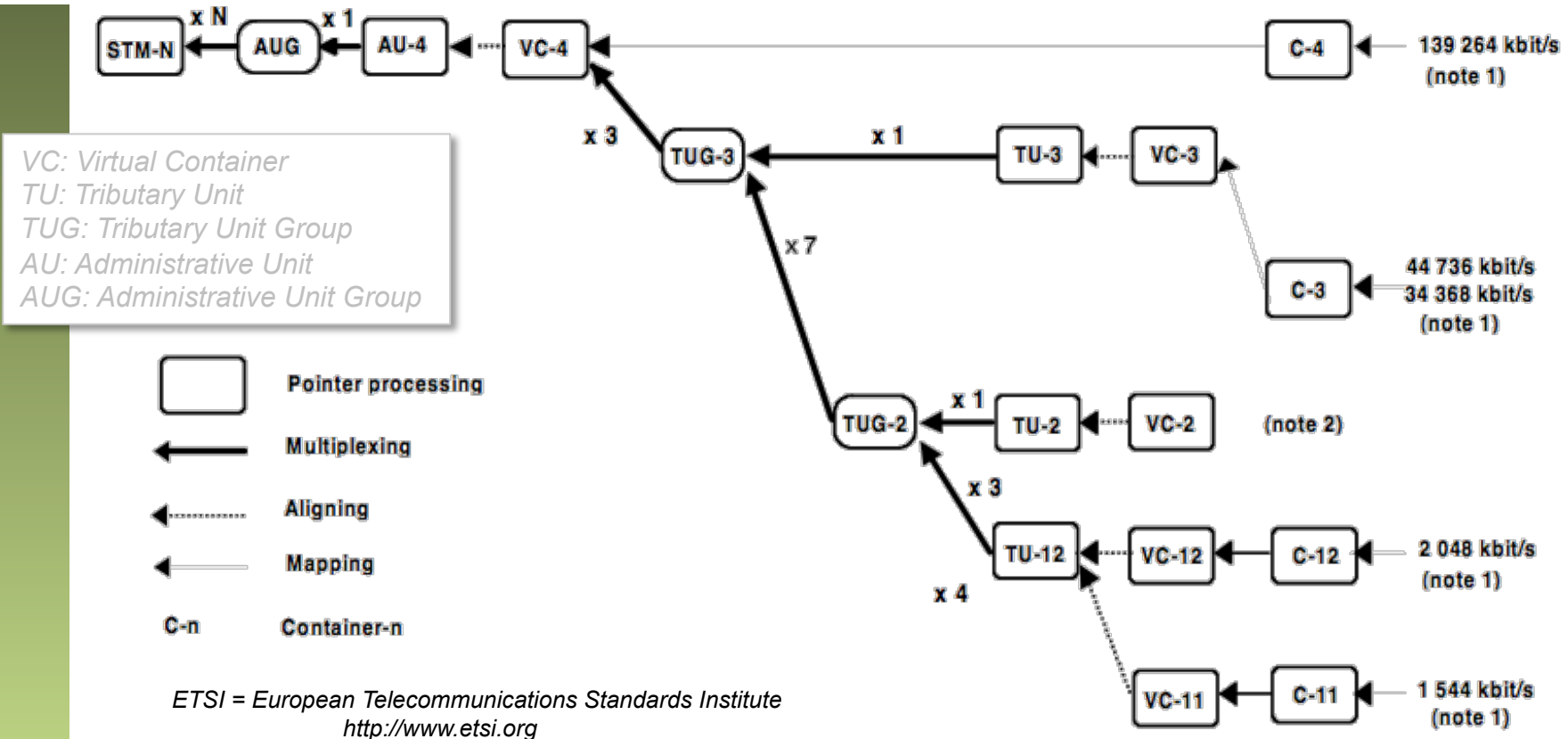
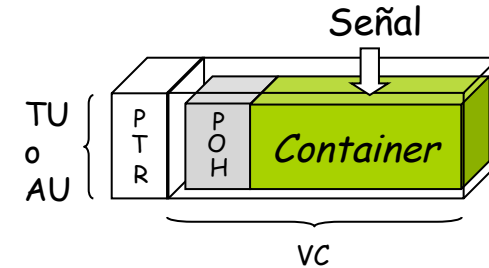

Multiplexación en STM-N

- Un AUG tiene 9 filas x 261 columnas más 9 bytes en la fila 4 (el puntero)
- El STM-N contiene una SOH de Nx9 columnas y un payload de Nx261 columnas
- Los N AUG están entrelazados por bytes
- Se numeran de #1 a #N

VC: Virtual Container
 TU: Tributary Unit
 TUG: Tributary Unit Group
 AU: Administrative Unit
 AUG: Administrative Unit Group

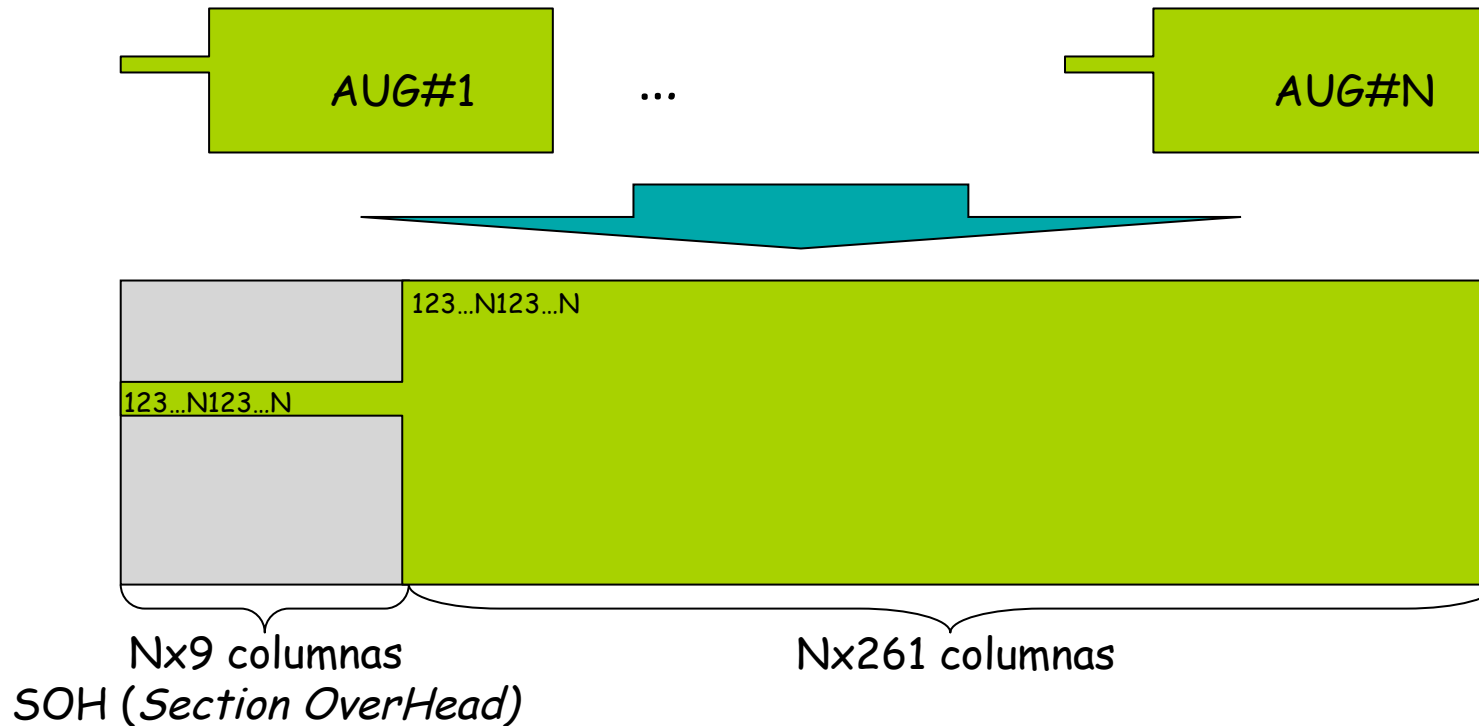

Estructura de multiplexación STM-N

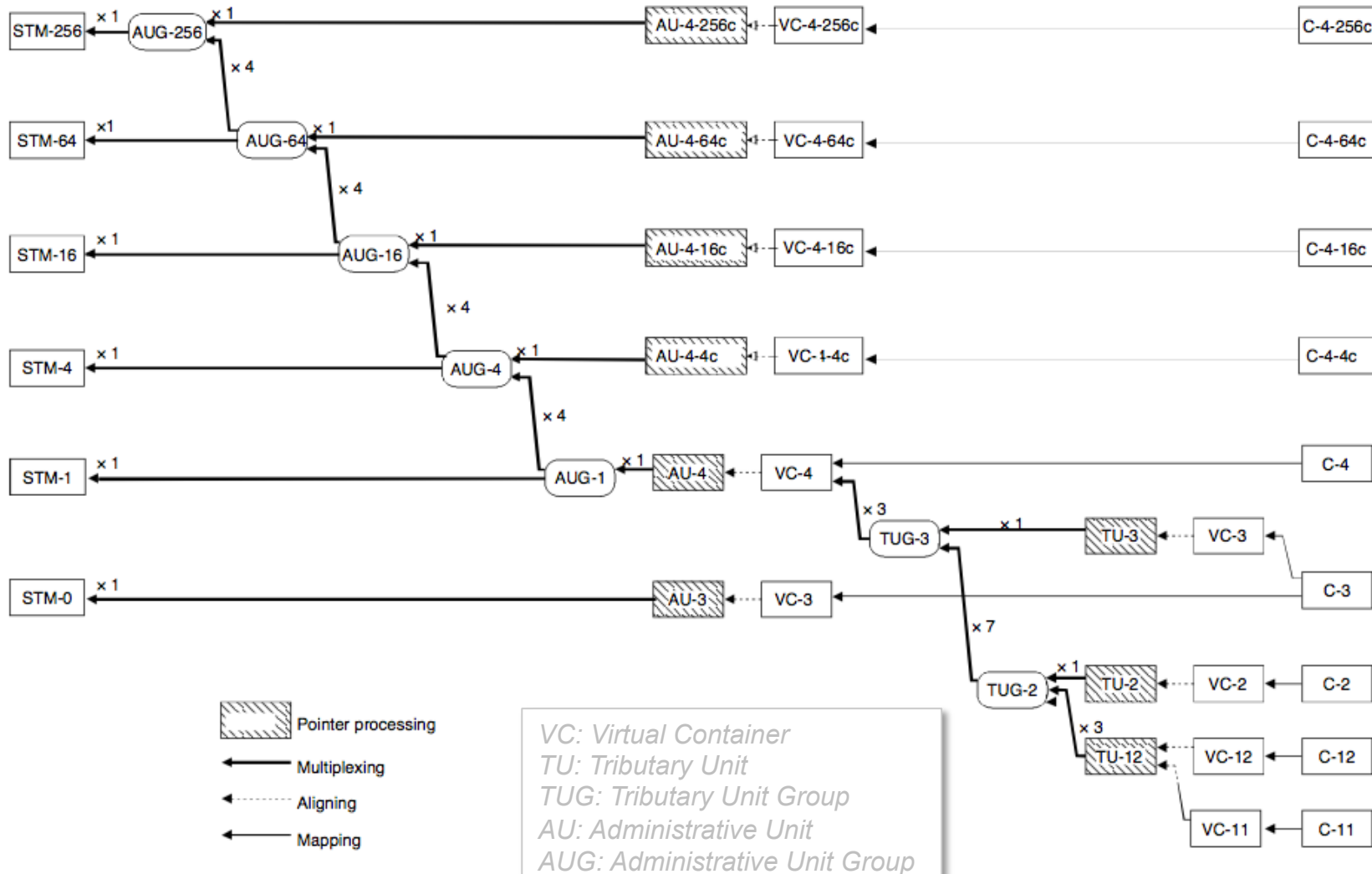

Ejemplo

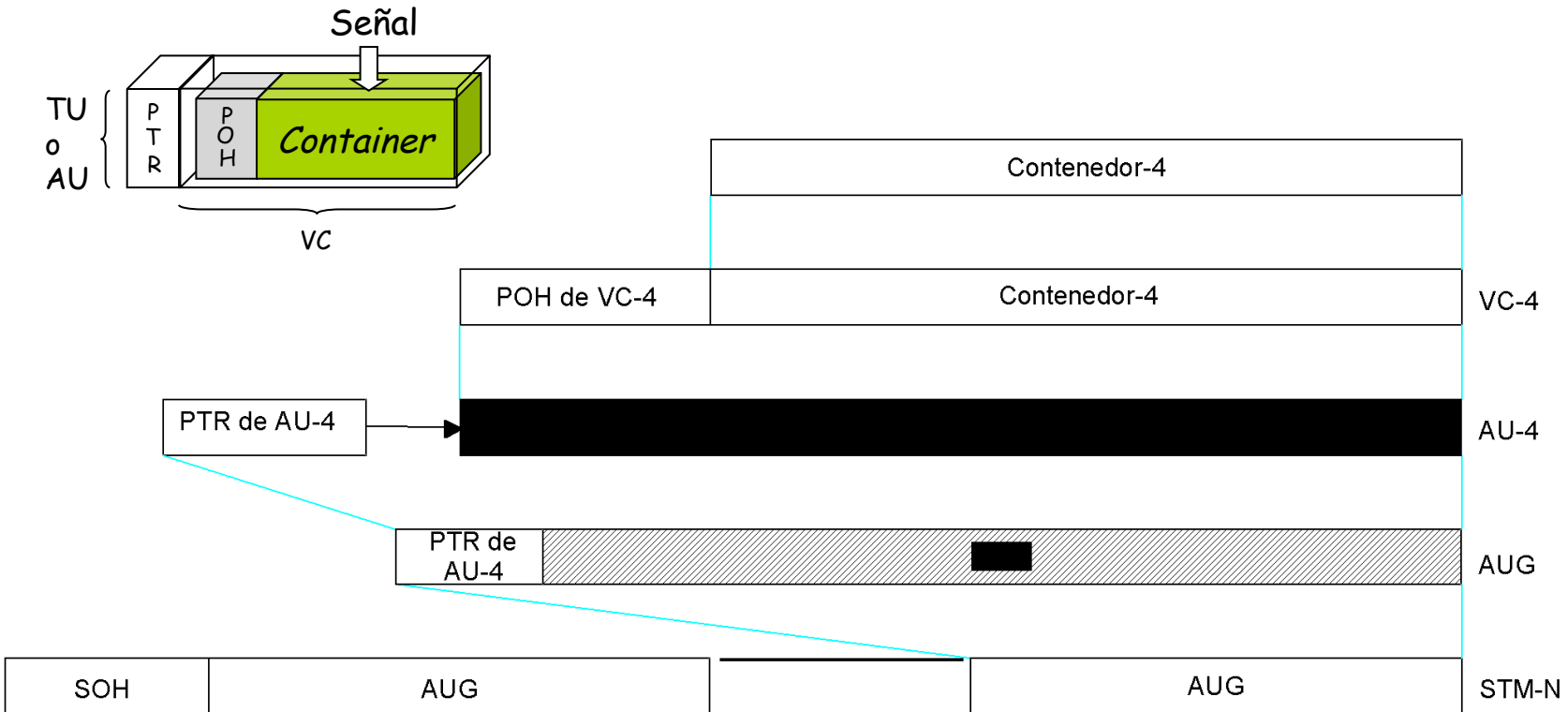

→ Asociación lógica
 — Asociación física

T1517990-95

NOTA – Las zonas no sombreadas están alineadas en fase. La alineación de fase entre las zonas no sombreadas y las sombreadas se define por el puntero (PTR) y se señala con la flecha.

Estructura de la trama STM-1

- Un STM-1 transporta un AUG (*Administrative Units Group*)
- Según G.707 un AUG puede transportar
 - Un AU-4 ó
 - Tres AU-3
- ETSI recomienda solo la primera alternativa

VC: Virtual Container
 TU: Tributary Unit
 TUG: Tributary Unit Group
 AU: Administrative Unit
 AUG: Administrative Unit Group

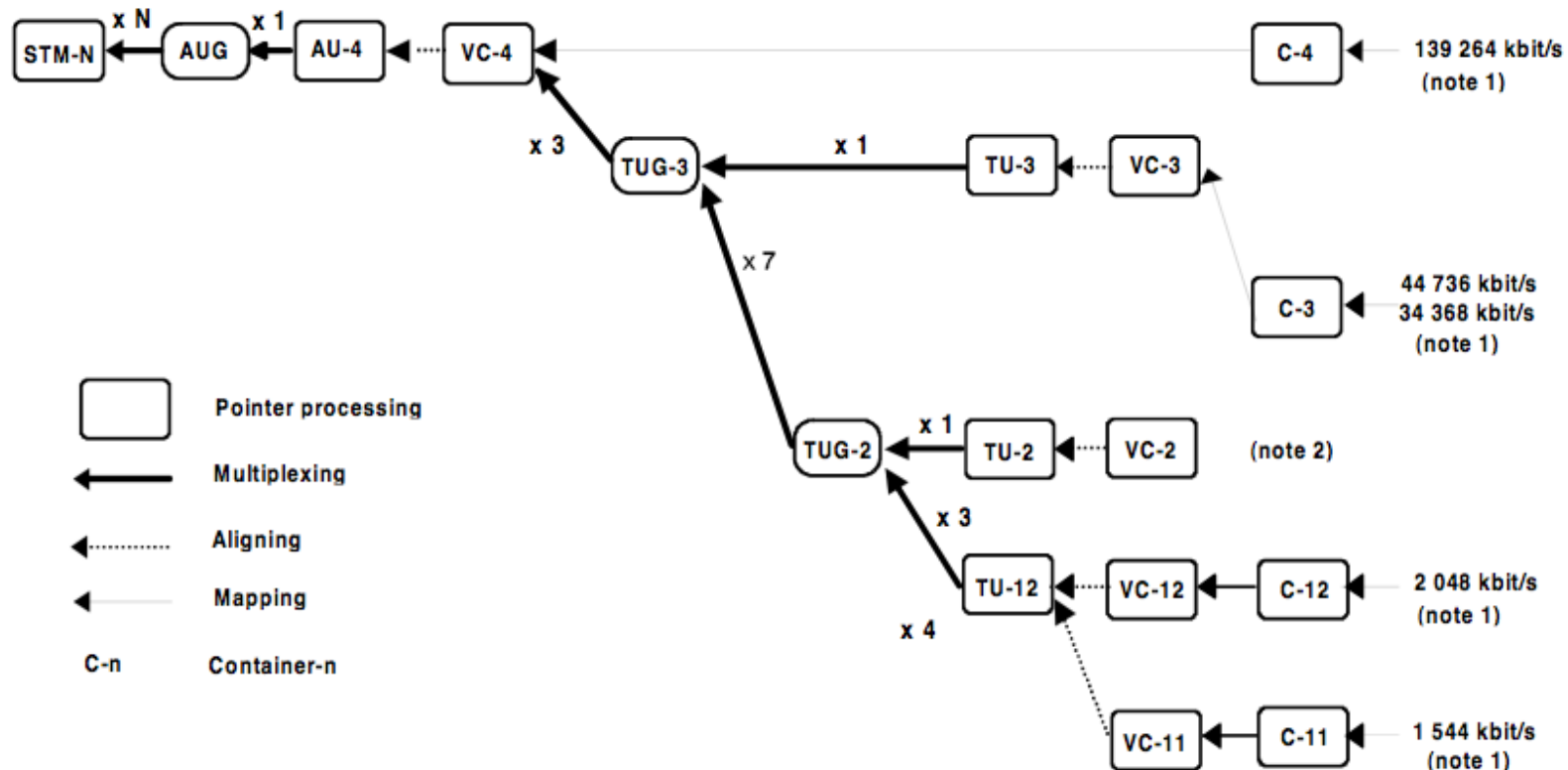

Estructura de la trama STM-1

- Un STM-1 transporta un AUG (*Administrative Units Group*)
- Según G.707 un AUG puede transportar
 - Un AU-4 ó
 - Tres AU-3
- ETSI recomienda solo la primera alternativa

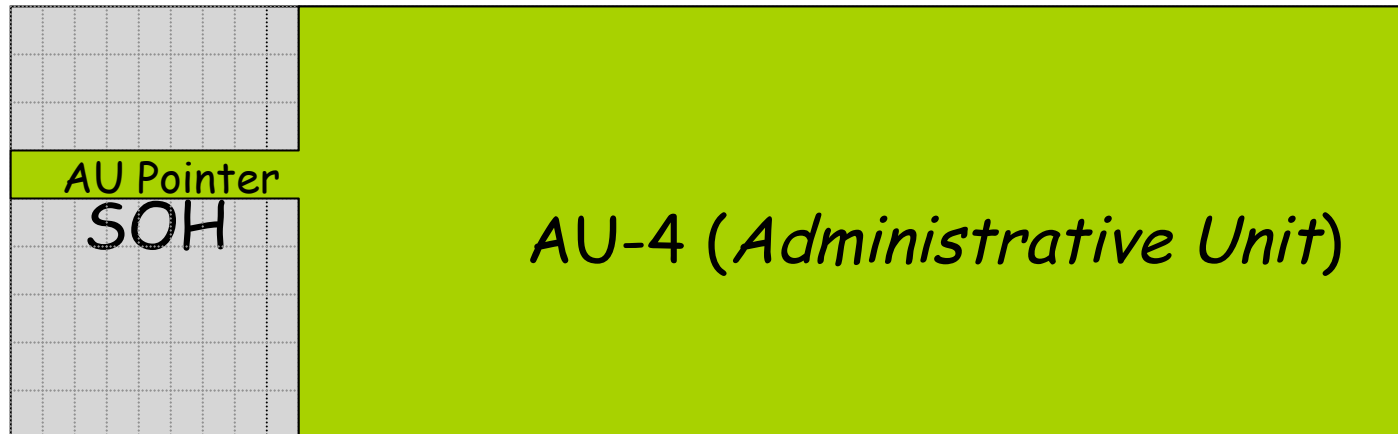

Estructura de la trama STM-1

- El AU-4 transporta un VC-4
- El VC-4 asociado al AU-4 no tiene una fase fija dentro de la trama STM-1
- La ubicación del primer byte del VC-4 viene indicada por el puntero del AU-4

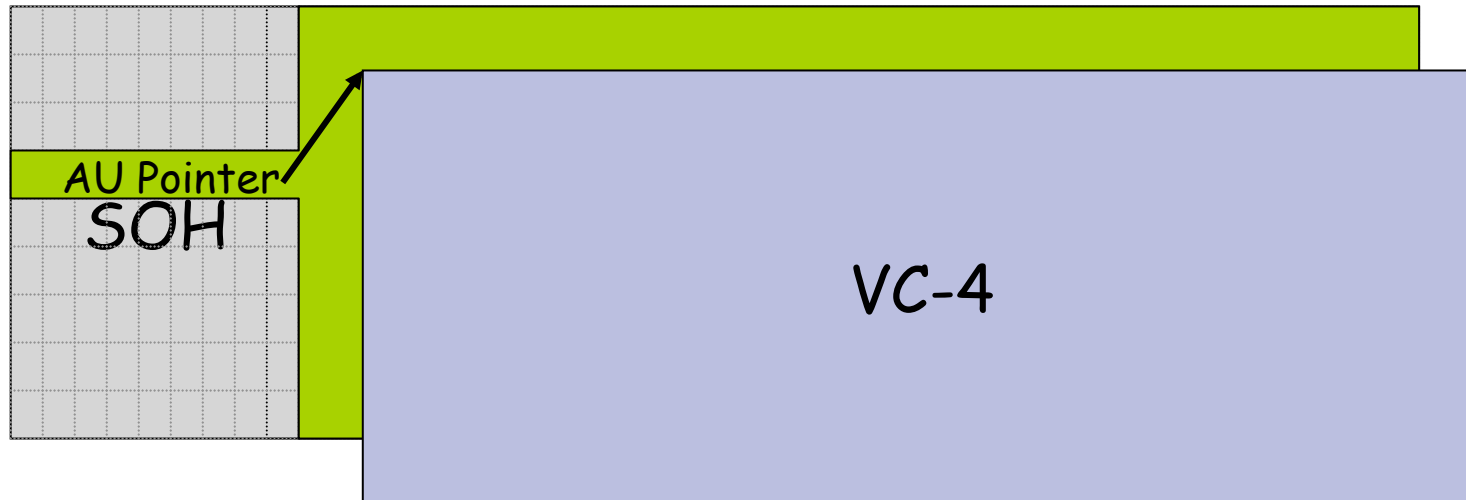
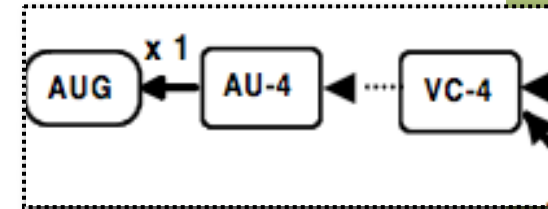

VC: Virtual Container
 TU: Tributary Unit
 TUG: Tributary Unit Group
 AU: Administrative Unit
 AUG: Administrative Unit Group

Estructura de la trama STM-1

- El VC-4 puede contener un C-4 o tres TUG-3
- Un TUG-3 tiene 9 filas x 86 columnas
- Los TUG-3 están entrelazados por bytes
- Se numeran #1, #2 y #3

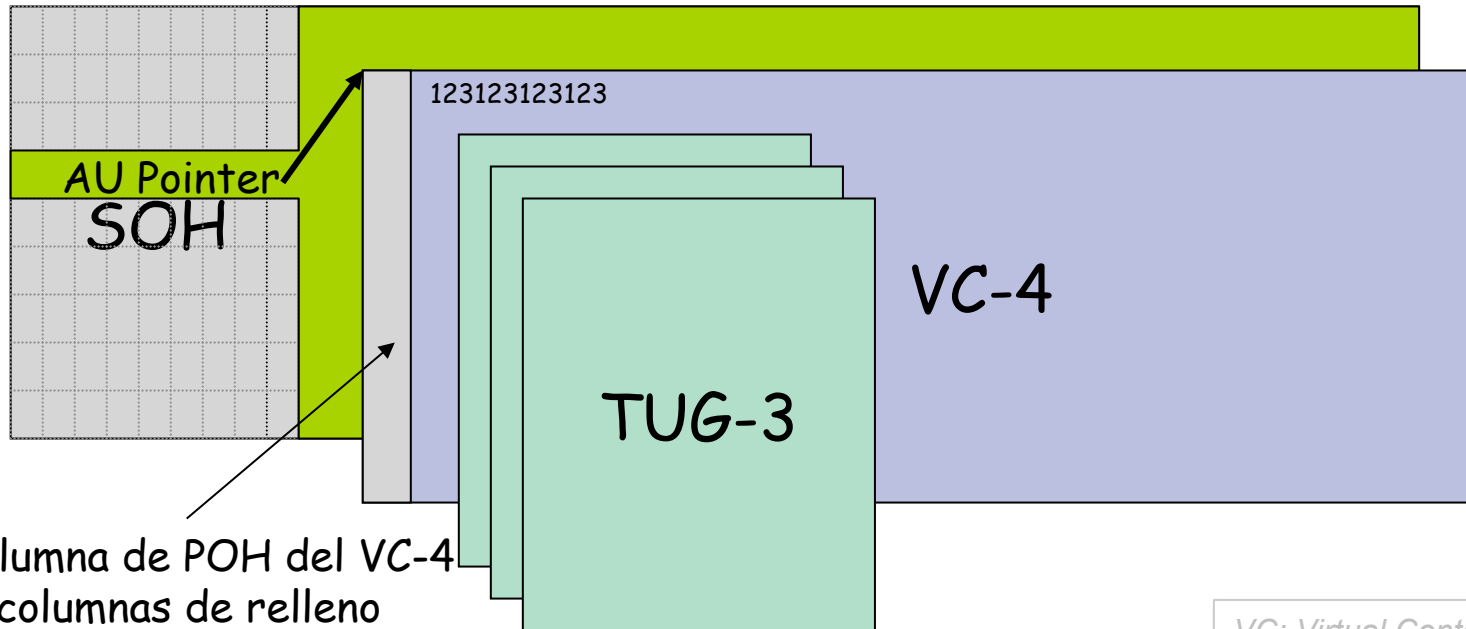
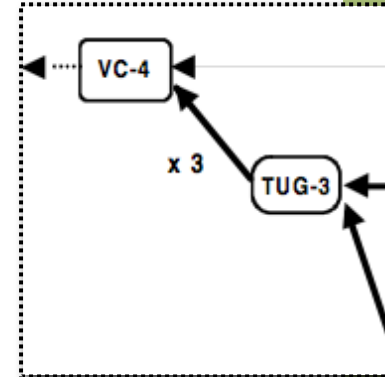

1 columna de POH del VC-4
 y 2 columnas de relleno

VC: Virtual Container
 TU: Tributary Unit
 TUG: Tributary Unit Group
 AU: Administrative Unit
 AUG: Administrative Unit Group

Estructura de la trama STM-1

- El TUG-3 puede contener un TU-3 ó 7 TUG-2
- Un TUG-2 tiene 9 filas x 12 columnas
- Los TUG-2 están entrelazados por bytes
- Se numeran de #1 a #7

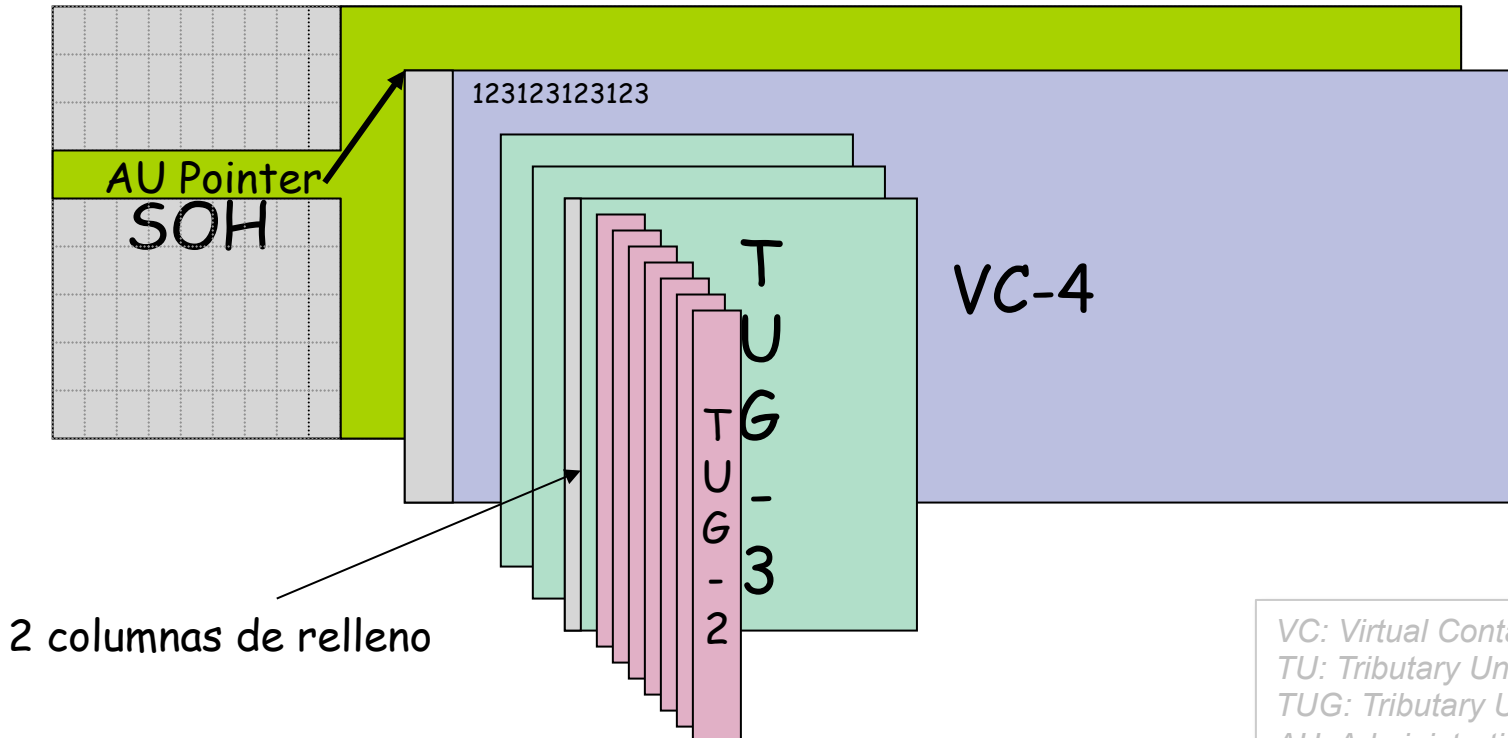
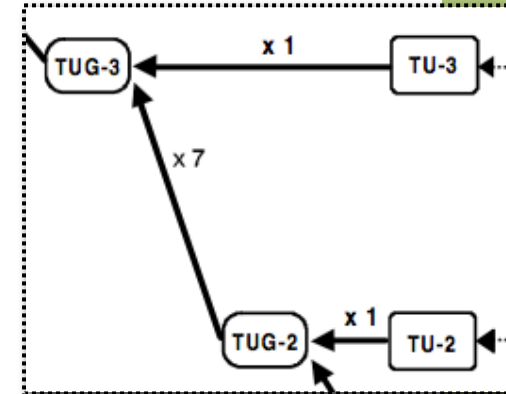

VC: Virtual Container
 TU: Tributary Unit
 TUG: Tributary Unit Group
 AU: Administrative Unit
 AUG: Administrative Unit Group

Estructura de la trama STM-1

- El TUG-2 puede contener 3 TU-12
- Un TU-12 tiene 9 filas x 4 columnas
- Los TU-12 están entrelazados por bytes
- Se numeran de #1 a #3

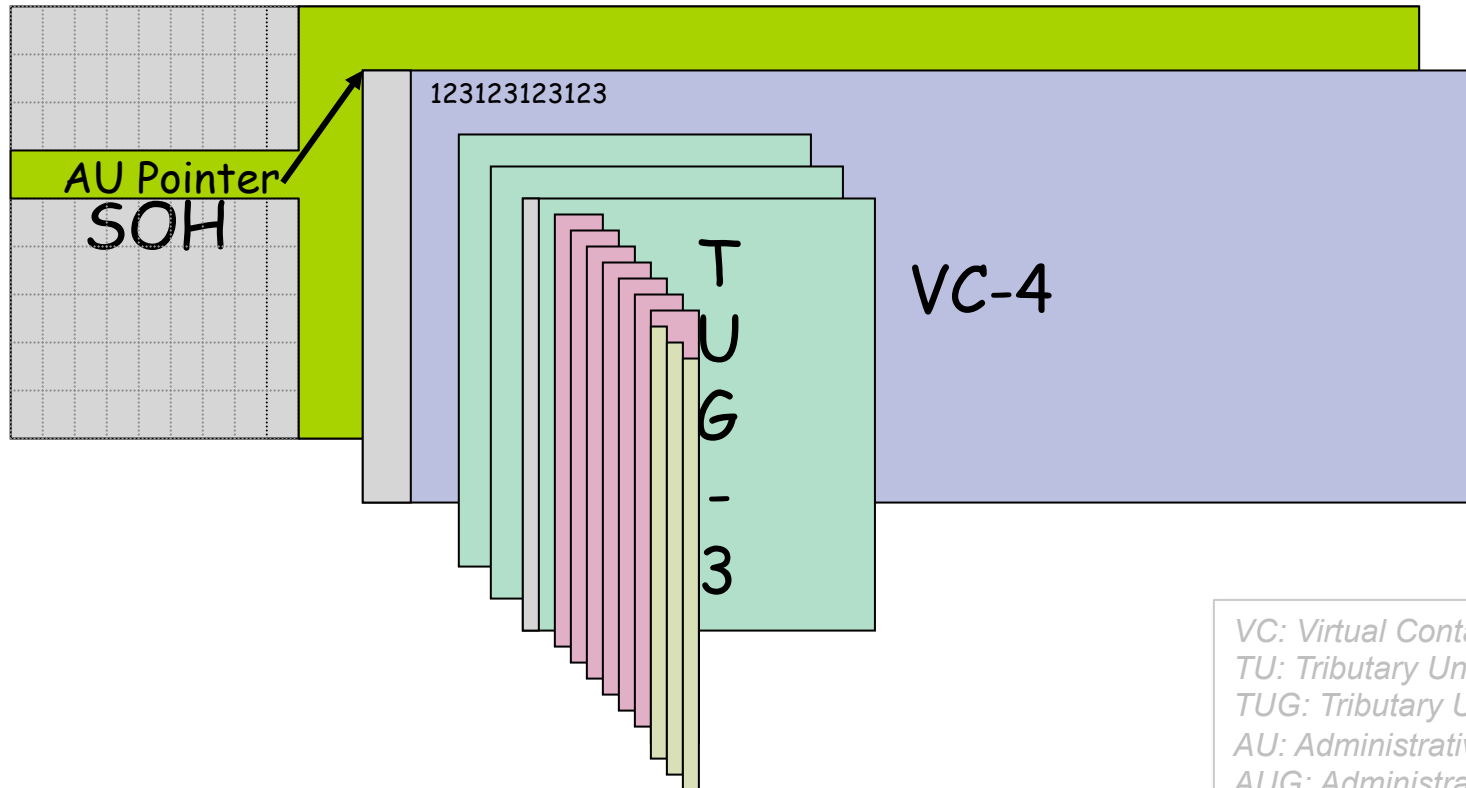
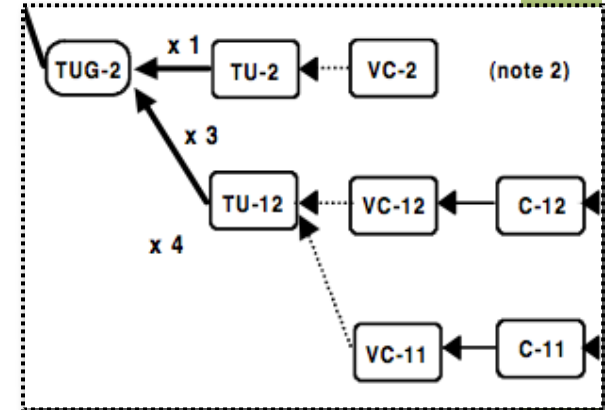

VC: Virtual Container
 TU: Tributary Unit
 TUG: Tributary Unit Group
 AU: Administrative Unit
 AUG: Administrative Unit Group

Estructura de la trama STM-1

- En 1 STM-1:
 - 1 señal de 140Mbps (E4) ó
 - 3 señales de 34/45 Mbps (E3/T3)
- Cada VC-3 puede sustituirse por 21 señales de 2Mbps (E1)

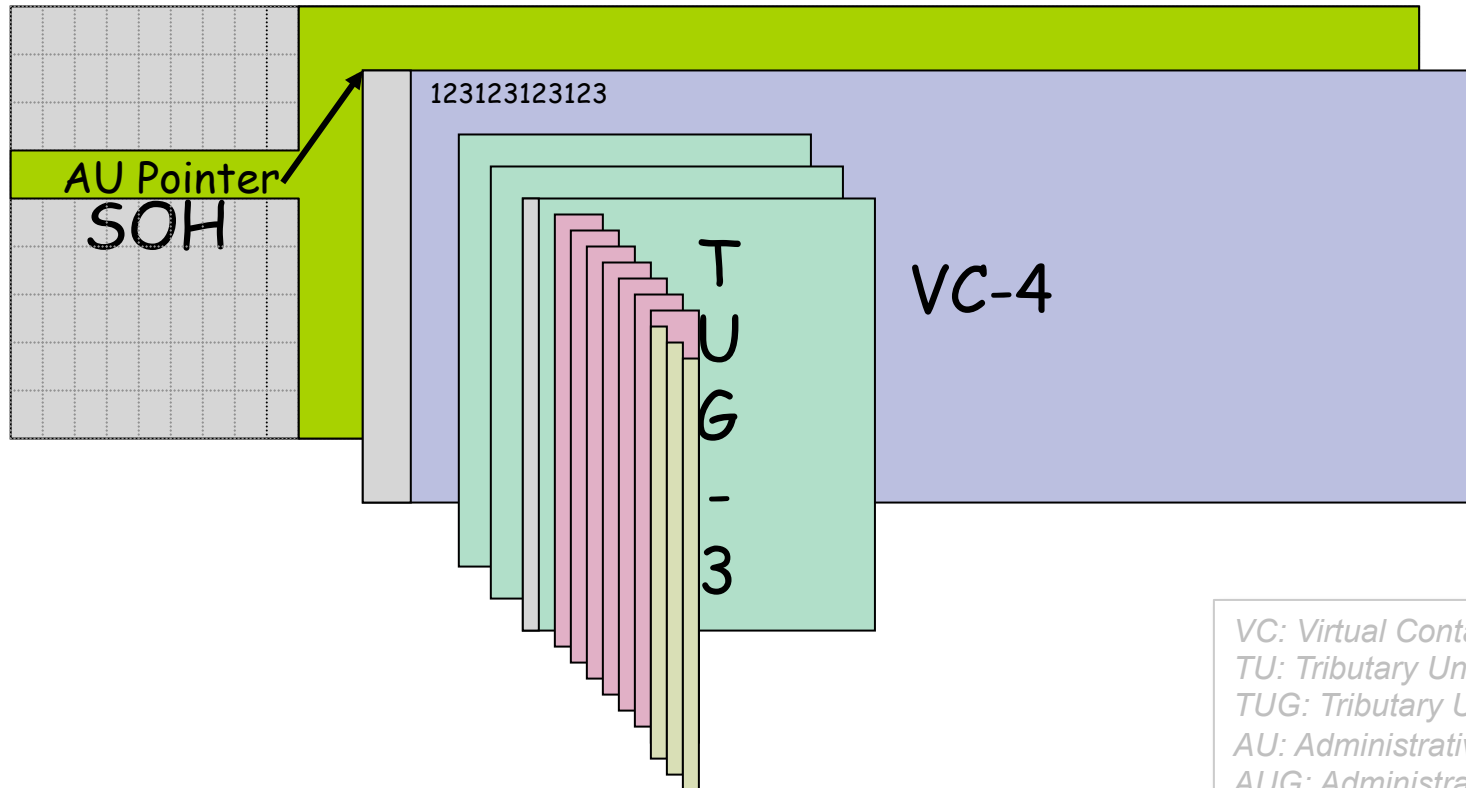

VC: Virtual Container
 TU: Tributary Unit
 TUG: Tributary Unit Group
 AU: Administrative Unit
 AUG: Administrative Unit Group

Empleo del puntero

- Con los bytes H1 y H2 se designa la ubicación del octeto en donde comienza el VC-4
- Miden relativo al final del puntero (0 quiere decir que el VC-4 comienza tras el último byte H3)
- Mide en palabras de 3 bytes
- Si la **velocidad** del AUG (contenedor) es **más rápida** que el VC-4 (contenido):
 - El VC-4 se va “retrasando”
 - El puntero aumenta en 1 periódicamente
 - Se introducen 3 bytes de relleno tras el puntero

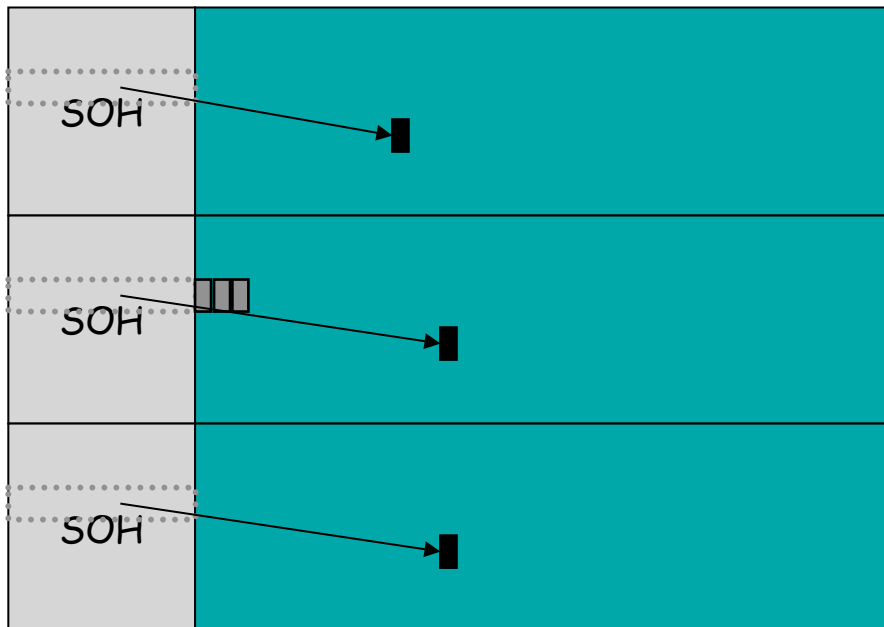

Justificación
 Positiva

Empleo del puntero

- Con los bytes H1 y H2 se designa la ubicación del octeto en donde comienza el VC-4
- Miden relativo al final del puntero (0 quiere decir que el VC-4 comienza tras el último byte H3)
- Mide en palabras de 3 bytes
- Si la **velocidad** del AUG (contenedor) es **más lenta** que el VC-4 (contenido):
 - El VC-4 se va “adelantando”
 - El puntero disminuye en 1 periódicamente
 - Se emplean los tres bytes H3 para ajustar el desfase
- Existe puntero en todos los TUs. Por ejemplo para localizar un VC-12

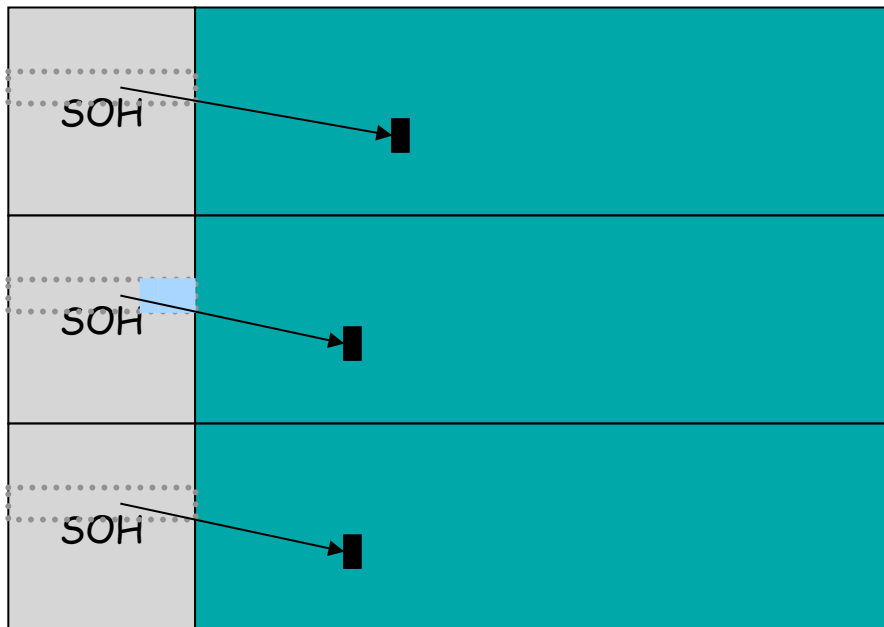

Justificación
 Negativa

SOH, algunas funcionalidades

- A1 y A2 : Marcan el comienzo de la trama, no sufren *scrambling* (11110110 00101000)
- B1 : para la supervisión de errores. Paridad par (BIP-8) de la trama anterior
- Δ : Uso depende del medio
- E1 y E2 : canales de órdenes de voz auxiliares
- F1 : empleado por el usuario (por ejemplo conexiones temporales de canales de datos y voz)
- D1-D12 : Data Communications Channel (DCC)
 - 192kbps en la RS
 - 576kbps en la MS
- K1 y K2 (bits 1-5): Señalización en la MS para APS (*Automatic Protection Switching*)
- K2 (bits 6-8): La indicación de defecto distante de sección de multiplexación (MS-RDI) devuelve al extremo de transmisión la indicación de que recepción ha detectado un defecto o alarma.

	1	2	3	4	5	6	7	8	9
1	A1	A1	A1	A2	A2	A2	J0		
2	B1	Δ	Δ	E1	Δ		F1		
3	D1	Δ	Δ	D2	Δ		D3		
4	Punteros								
5	B2	B2	B2	K1			K2		
6	D4			D5			D6		
7	D7			D8			D9		
8	D10			D11			D12		
9	S1					M1	E2		

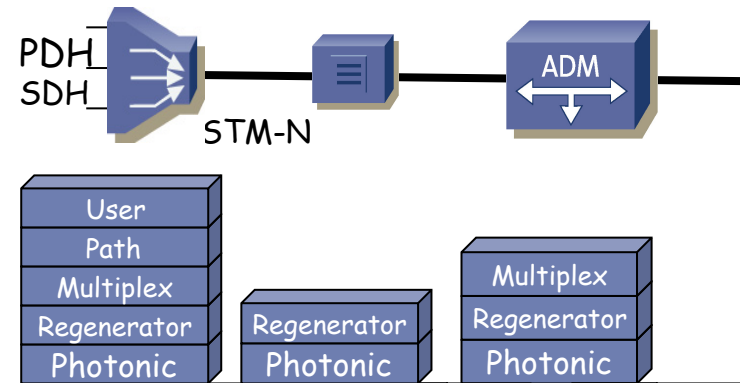

Concatenación

- Se pueden concatenar X contenedores virtuales VC-4 creando un VC-4-Xc (X=4, 16, 64 ó 256)
- Los concatenados deben ser contiguos
- Son conmutados como una unidad

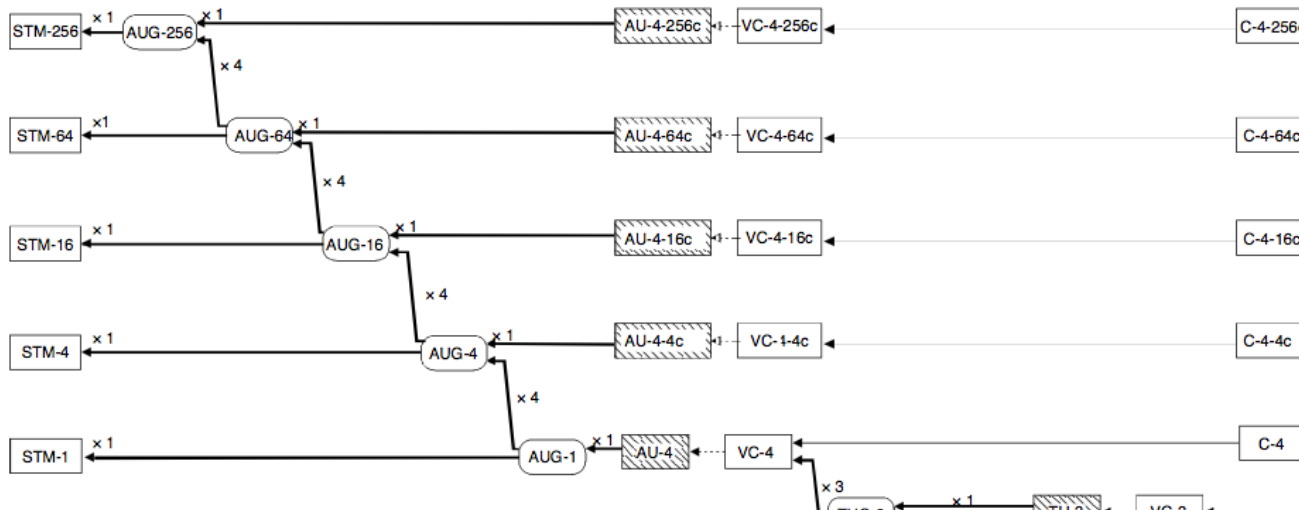

(b) STM-16 (OC-48) signal with two VC-4-4cs (STS-12cs) and seven VC-4s (STS-3cs)



(e) STM-16 (OC-48) signal with three VC-4-4cs (STS-12cs) and four VC-4s (STS-3cs)

Concatenación

- Concatenación virtual:
 - Se pueden concatenar X tributarios (TUs) para formar un VC-X-v
 - El resultado es un *Virtual Concatenation Group* (VCG), típicamente un VC-12-Xv (X=1...64)
 - La inteligencia de la concatenación está en los extremos
 - Cada VC puede encaminarse independientemente
 - Soporta incremento y reducción de la capacidad añadiendo o retirando VCs
 - LCAS (*Link Capacity Adjustment Scheme*):
 - ITU-T G.7042
 - Permite incrementar y reducir la capacidad añadiendo o retirando VCs mientras el grupo está en funcionamiento
 - Puede decrementar automáticamente la capacidad si uno de los miembros falla
 - El extremo final reordena las tramas (diferente delay) con información de la cabecera SDH

Resumen

- Topologías variadas pero habitualmente anillos
- La trama STM-N dura $125\mu\text{s}$
- La *Section OverHead* son $N \times 9 \times 9$ bytes
- Los flujos PDH se transportan en Contenedores Virtuales
- Se localizan gracias a *punteros*
- Hay flexibilidad en la mutiplexación
- No se puede formar cualquier combinación de contenedores
- En 1 STM-1 puede haber:
 - 1 señal de 140Mbps (E4) ó
 - 3 señales de 34/45 Mbps (E3/T3) (VC-3)
 - Cada una se puede sustituir por $21 \times E1$
 - Mayor granularidad con concatenación virtual
- Podemos transportar flujos de más de 140Mbps mediante contenedores concatenados

